

**Шкаф 3-х створчатый.
Комплект «Классика»
Руководство по сборке и эксплуатации изделия.**

Сборку изделия должен производить квалифицированный сборщик.

1. Назначение изделия.

1.1 Шкаф предназначен для хранения одежды и белья.

2. Внешний вид и габариты изделия.

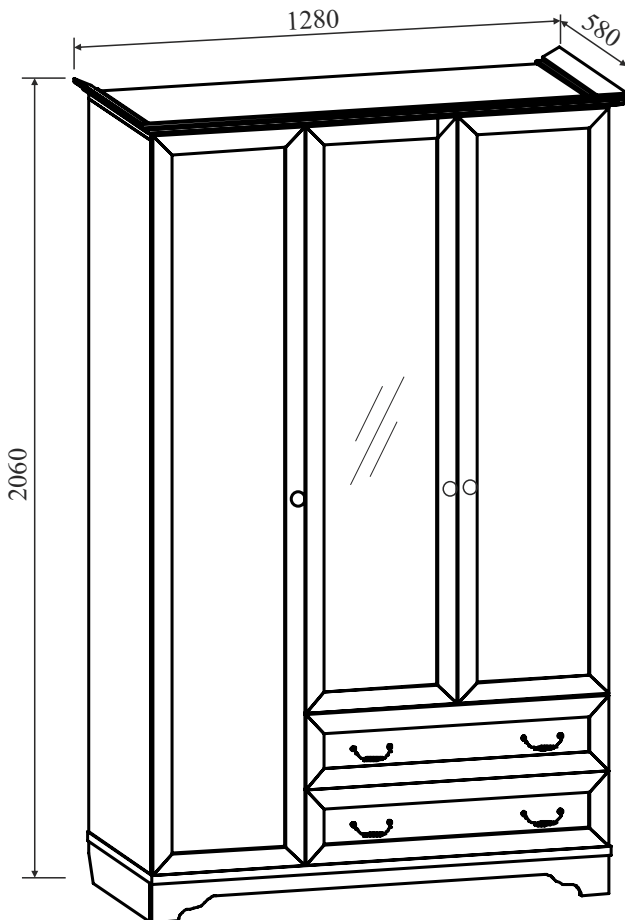



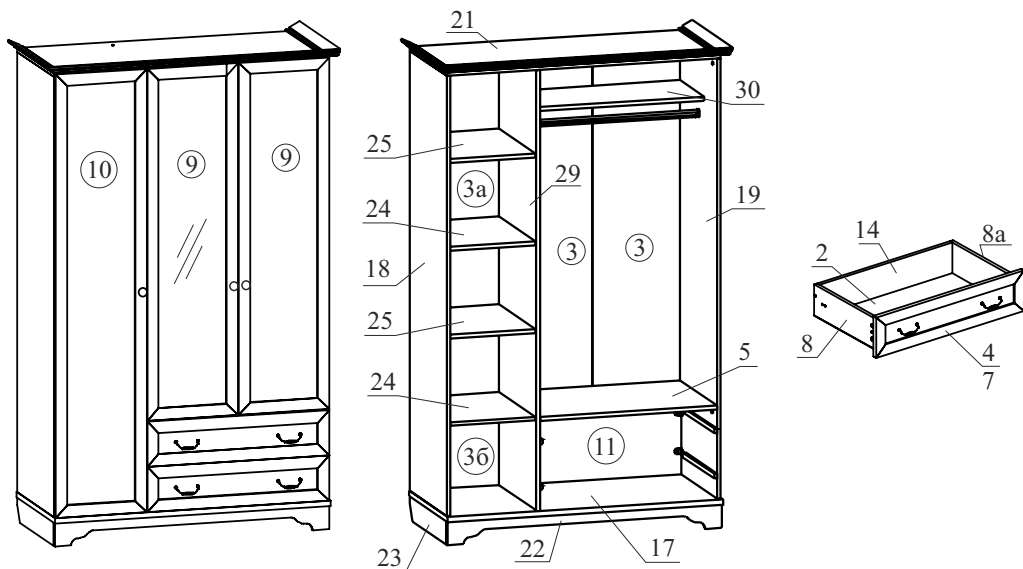





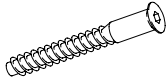
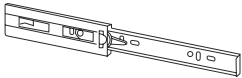
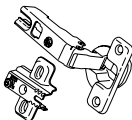
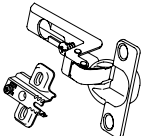
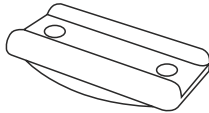
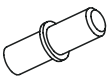

3. Комплектация изделия.

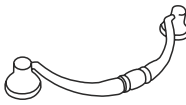

№ дет.	Наименование детали	Длина	Ширина	Толщина	Кол-во
		мм.			
2	Дно ящика	748	448	3	2
3	Задняя ДВП стенка	1515	398	3	2
3а	Задняя ДВП стенка	1508	398	3	1
3б	Задняя ДВП стенка	410	398	3	1
4	Фасад ящика	798	192	22	2
5	Щит	775	533	16	1
7	Фальш-панель ящика	717	146	16	2
8, 8а	Боковина ящика	450	146	16	2 + 2
9	Дверь	1505	398	22	2
10	Дверь	1896	398	22	1
11	Задняя панель шкафа	775	382	16	1
14	Задняя панель ящика	717	146	16	2
17	Дно	1204	556	22	1
18	Боковая стенка шкафа	1884	532	16	1
19	Боковая стенка шкафа	1884	532	16	1
21	Крышка	1280	580	54	1
22	Планка передняя	1200	100	16	1
23, 23а	Планка боковая	528	100	16	2
24	Щит	522	375	16	2
25	Полка	522	372	16	2
26	Планка задняя	1167	100	16	1
29	Перегородка	1884	532	16	1
30	Полка большая	775	350	16	1
	Руководство по эксплуатации				1
	Комплект фурнитуры				1

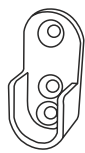
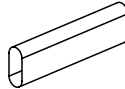
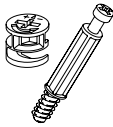
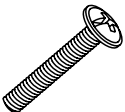
4. Комплектация фурнитуры

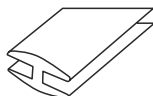
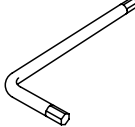
<p>Евровинт 6x13 (для угловой стяжки)</p>  <p>40 шт</p>	<p>Заглушка для евровинта</p>  <p>18 шт</p>	<p>Заглушка для эксцентрика</p>  <p>30 шт</p>	<p>Евровинт 7x50 (для ДСП 16мм)</p>  <p>18 шт</p>	
<p>Направляющая шариковая 450</p>  <p>2 шт</p>	<p>Петля накладная</p>  <p>7 шт</p>	<p>Петля серединная с доводчиком</p>  <p>3 шт</p>	<p>Подпятник</p>  <p>6 шт</p>	
<p>Полкодержатель</p>  <p>8 шт</p>	<p>Ручка-кнопка</p>  <p>3 шт</p>	<p>Ручка-скоба</p>  <p>4 шт</p>	<p>Саморез 2,5x20 (для ДВП и подпятника)</p>  <p>132 шт</p>	
<p>Саморез 3,5x16 (для направляющих)</p>  <p>35 шт</p>	<p>Саморез 4x16 (для петель)</p>  <p>44 шт</p>	<p>Стяжка угловая</p>  <p>20 шт</p>	<p>Штангодержатель</p>  <p>2 шт</p>	<p>Штанга-вешалка 763 мм</p>  <p>1 шт</p>
<p>Эксцентрик</p>  <p>30 шт</p>	<p>Винт М4x14</p>  <p>8 шт</p>	<p>Винт М4x25</p>  <p>3 шт</p>	<p>Соединительный профиль для ДВП 1480мм</p>  <p>1 шт</p>	<p>Ключ для евровинтов</p>  <p>1 шт</p>

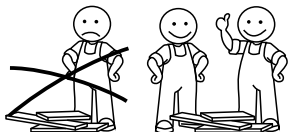

5. Установка фурнитуры.

5.1. Установите стяжки угловые с помощью евровинта 6x13 в детали 22, 23, 23а, 26, 11 и 5.
В детали 26, 23 и 23а вставьте эксцентрики в отверстия $\phi 15 \times 13$.

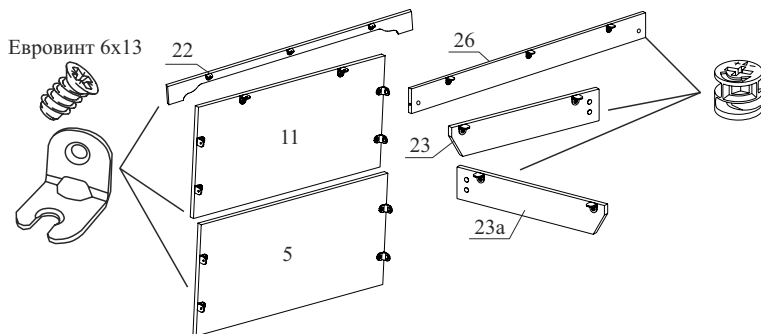

5.2. Установите на деталях 18 и 19 дюбеля для эксцентрика, вставьте эксцентрики в отверстия $\phi 15 \times 13$, закрепите ответные планки петель с помощью шурупов 4x16.
С помощью рычажка разделите направляющие, внешнюю часть закрепите на детали 19 с помощью шурупов 3,5x16. К этой же детали закрепите штангодержатель с помощью шурупов 4x16.

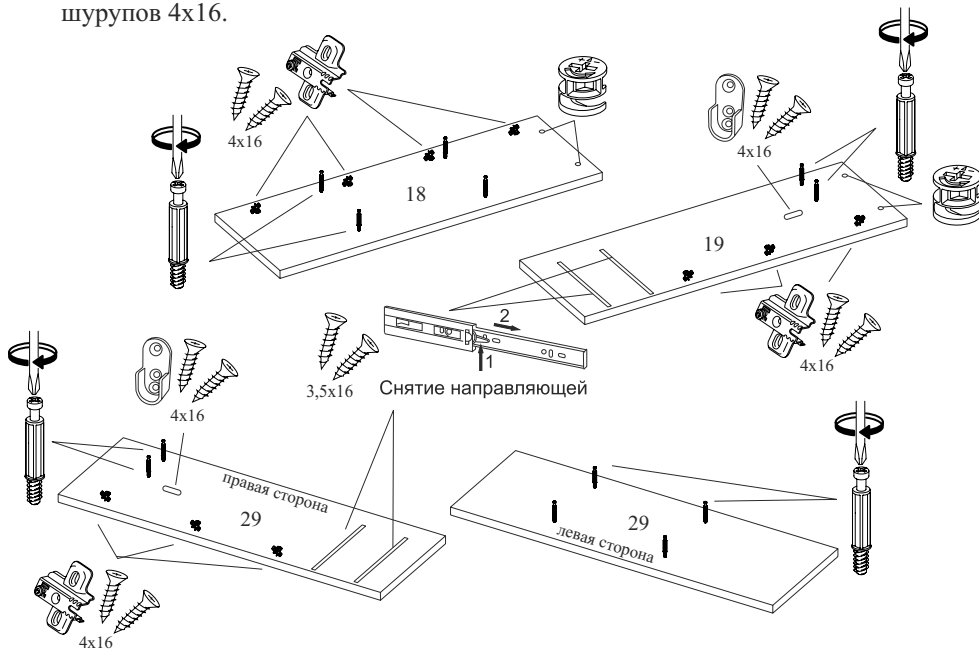

5.3. Установите на детали 29 дюбеля для эксцентрика, закрепите ответные планки петель с помощью шурупов 4x16. С помощью рычажка разделите направляющие, внешнюю часть закрепите с помощью шурупов 3,5x16. Закрепите штангодержатель с помощью шурупов 4x16.

ВНИМАНИЕ! В зависимости от производителя направляющих места вкручивания шурупов могут отличаться. Необходимо выровнять направляющие по краю детали.

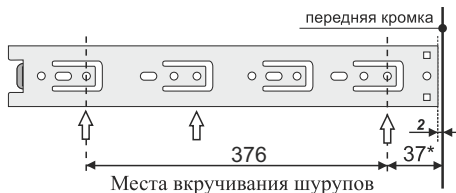

5.4. Вставьте эксцентрики в отверстия $\phi 15 \times 13$ на деталях 24, 30, 8 и 8а.

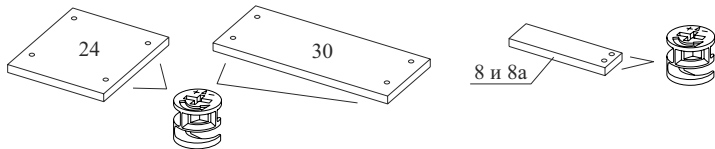

5.5. Закрепите дюбеля для эксцентрика в отверстия $\phi 5 \times 13$ на детали 21 и фасадах ящиков (дет. 4). Закрепите ручки на фасадах ящиков.

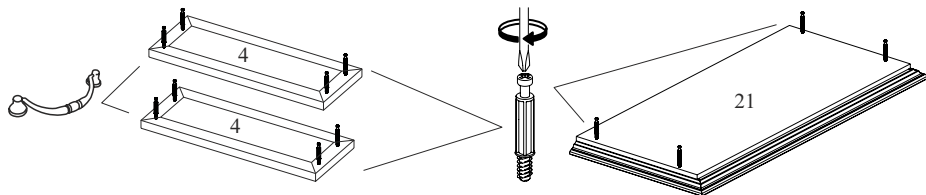

5.6. Закрепите накладные петли на глухих дверях (дет. 9 и 10) с помощью шурупов 4x16. К двери с зеркалом (дет. 9) закрепите серединные петли с помощью шурупов 4x16.

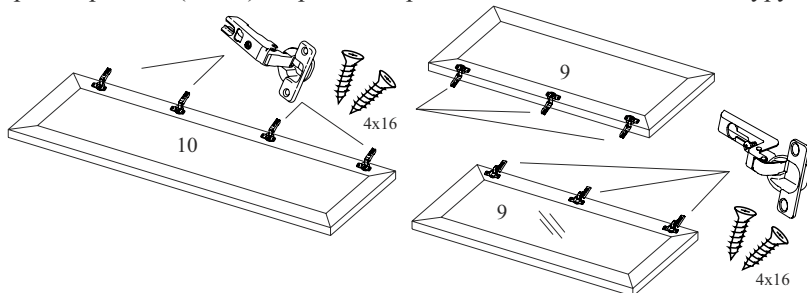

5.7. Закрепите внутреннюю часть направляющих к деталям 8 и 8а с помощью шурупов 3,5x16.

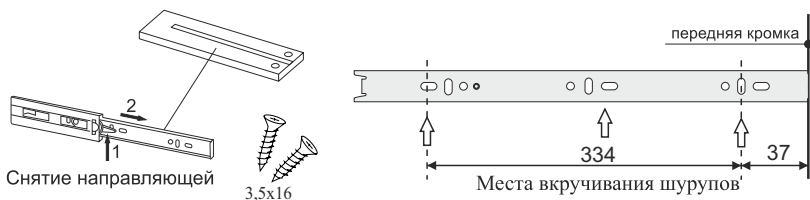

ВНИМАНИЕ! В зависимости от производителя направляющих места вкручивания шурупов могут отличаться. Необходимо выровнять направляющие по краю детали.

6. Сборка ящика. **ВНИМАНИЕ!** При сборке избегать неосторожных ударов и излишних усилий. Сборку производить в горизонтальном положении.



Закрепите детали 8, 8а, 14 и 7 с помощью евровинтов 7x50

Выровняйте диагонали ящика, закрепите дно ящика ДВП на шурупы 2,5x20.

Закрепите к ящику фасад и затяните эксцентрики.

7. Сборка шкафа.

ВНИМАНИЕ! При сборке избегать неосторожных ударов и излишних усилий.

Сборку производить в горизонтальном положении.

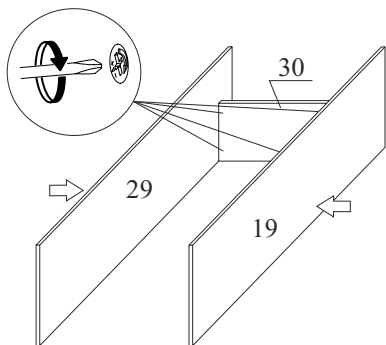

Евровинт 6x13

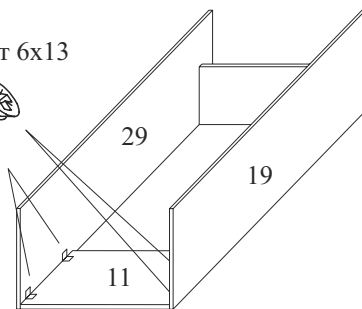

Закрепите деталь 30 между деталями 29 и 19 и затяните эксцентрики.

Закрепите деталь 11 между деталями 29 и 19 с помощью евровинта 6x13.

Евровинт 6x13

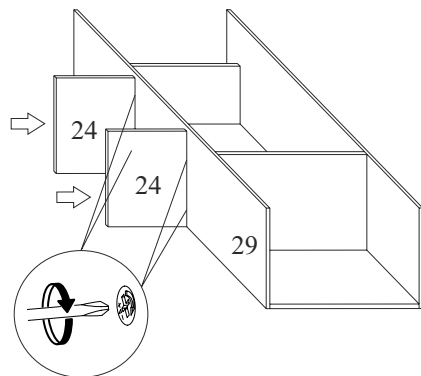
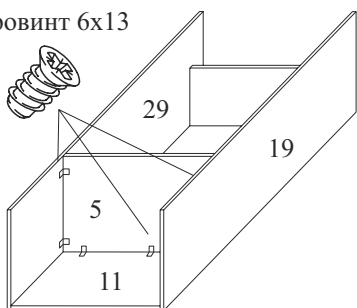

Закрепите деталь 5 между деталями 29, 19 и 11 с помощью евровинта 6x13.

Закрепите детали 24 к детали 29 и затяните эксцентрики.

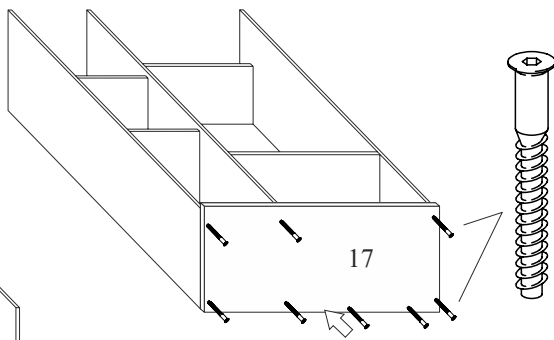
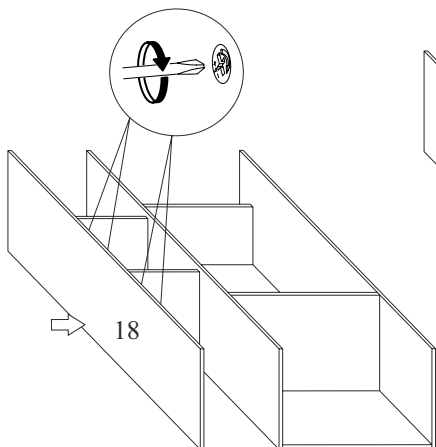

Закрепите деталь 17 к деталям 18, 29, 11 и 19 с помощью евровинтов 7x50.

Закрепите деталь 18 к деталям 24 и затяните эксцентрики.



Закрепите между собой детали 22, 23, 23а и 26, затянув эксцентрики.

Закрепите получившуюся цокольную группу к детали 17 с помощью евровинтов 6х13 через стяжки угловые.

Установите подпятники с помощью шурупов 2,5х20.

Евровинт 6х13

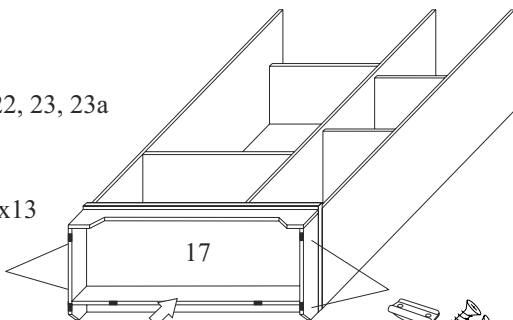

2,5х20

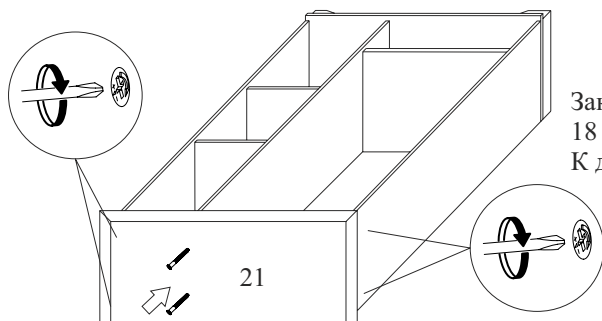

Закрепите крышку (дет. 21) к деталям 18 и 19, затянув эксцентрики.

К детали 29 - с помощью евровинтов 7х50.



Установите шкаф вертикально.

Выровняйте диагонали шкафа и закрепите задние ДВП стенки с помощью шурупов 2,5х20.

Вид сзади.

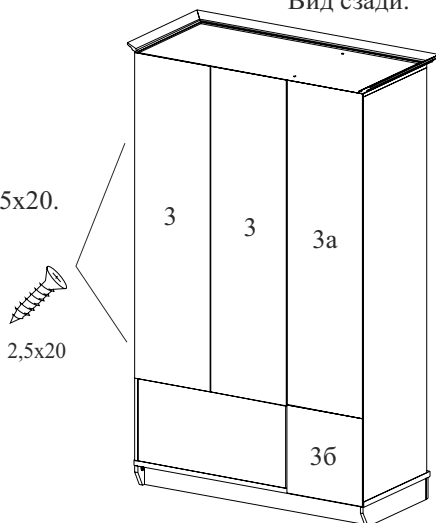

2,5х20

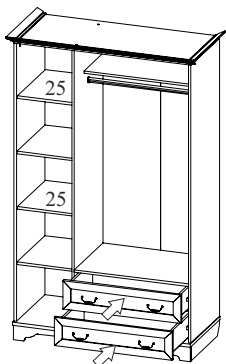

Вставьте полкодержатели и установите полки (дет. 25).
Установите штангу-вешалку в штангодержатели.
Вставьте ящики **не применяя больших усилий**.

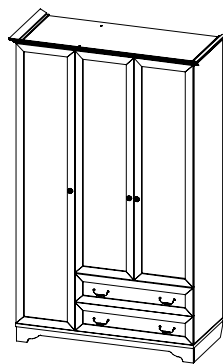

Установите двери (дет. 10 и 9).
Выровняйте петли согласно схеме.
Установите ручки.
Установите заглушки.

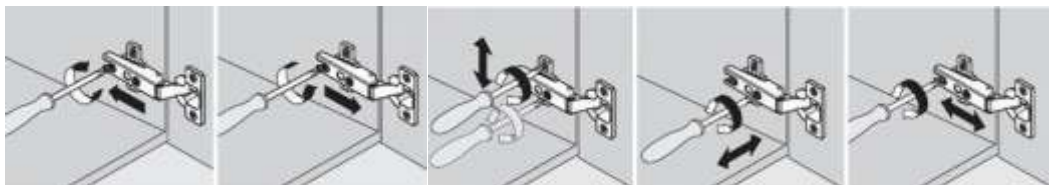

Монтаж

Демонтаж

Регулировка
по высоте

Регулировка
по ширине

Регулировка
по глубине

6. Рекомендации по эксплуатации и обслуживанию

Качество и комплектность изделия рекомендуется проверять в магазине при покупке в распакованном виде. Сборка изделия должна проводиться в порядке, изложенном в настоящем руководстве. Удаление пыли с изделия следует проводить слегка влажной мягкой салфеткой. Во избежание деформации деталей и изменения цвета изделия не устанавливать мебель на прямом солнечном свете.

При эксплуатации изделия **ЗАПРЕЩАЕТСЯ** :

- 1) устанавливать мебель вблизи отопительных приборов, вплотную к сырým стенам и в помещениях с относительной влажностью более 70%;
- 2) применять химические чистящие средства для уборки мебели.

7. Гарантии изготовителя

- 7.1 Гарантийный срок эксплуатации изделия - 18 месяцев со дня продажи магазином. В период гарантийного срока изготовитель гарантирует ремонт изделий или их замену, если потребителем не нарушены правила эксплуатации.
- 7.2 Изготовитель оставляет за собой право вносить изменения в конструкцию изделия, не ухудшая его конструктивные и эксплуатационные характеристики.

ОТК _____

ООО "Фабрика 38"

Россия, Удмуртская Республика, г.Ижевск, ул. Саратовская, д.37А

Тел./факс (3412) 74-29-81 38popugaev@sign.izhnet.ru www.mebel-sign.ru