

ЛДСП 16 мм(Каркас)

Поз.	Наименование	Кол-во	Размер
1	Фальш_Панель	1	800 628

Зеркало 4 мм

Поз.	Наименование	Кол-во	Размер
3	Зеркало	1	660 626

ПЕНОПЛАСТ 16 мм

Поз.	Наименование	Кол-во	Размер
4	Проложка / Пенопласт 16 мм	1	800 628

Фасад в сборе

Поз.	Наименование	Кол-во	Размер
2	Фронтальная	2	627 70

Фурнитура	Ед.изм.	Кол-во
навес врезной нерег.+дюбель 8x40мм	шт	2,00
шуруп 4*16 мм хром	шт	4,00
полкодержатель обычный	шт	6,00
схема-сборки	шт	1,00
Страза D8 мм (белая)	шт	18,00
страза	шт	1,00
шуруп 4*30 мм цинк	шт	6,00

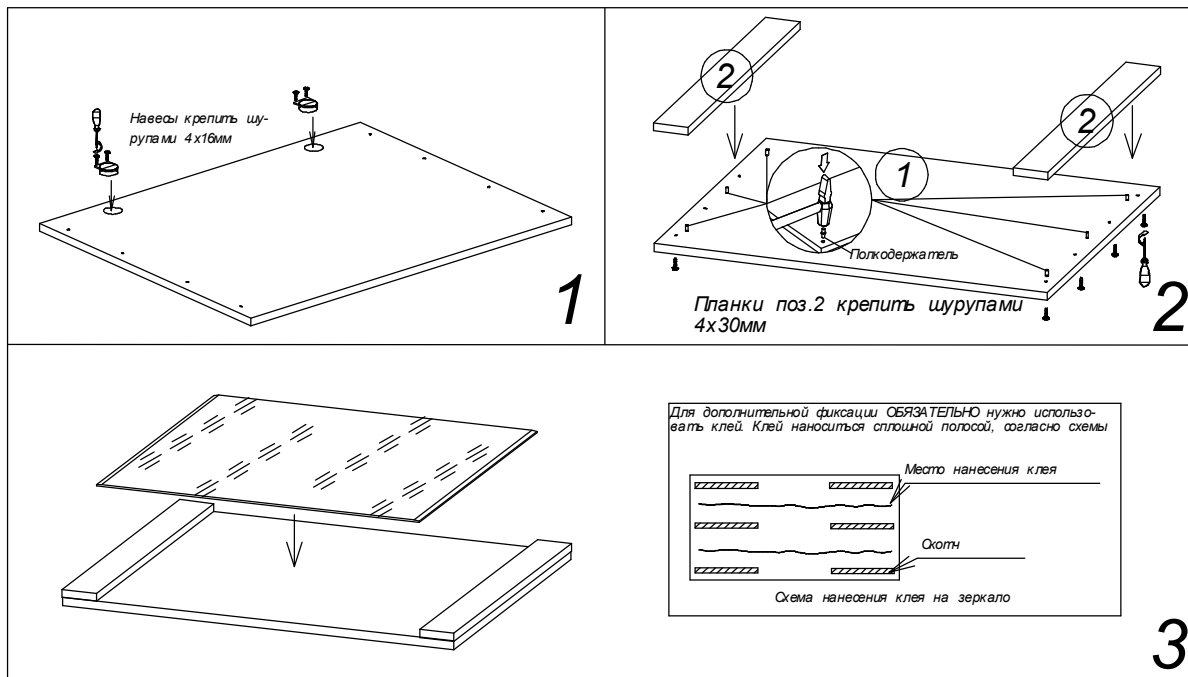

1. Внимательно изучить эскиз и инструкцию по сборке.
 2. Разложить детали по секциям, согласно инструкции.
 3. Прикрутить направляющие для выдвижных ящиков к боковинам
 4. Скрепить боковины с вязками, с помощью стяжек. Во избежание перекоса створок, после того как секция собрана, необходимо измерить диагонали. Они должны быть одинаковыми (+/- 1-2 мм).
 - 5. Только после этих действий Вы можете прибить заднюю стенку !!!**
- Используйте данное примечание при сборке каждой секции
6. Положив изделие на боковину, примерить створки (створку).
 7. При наличии с одной стороны створки, присадка осуществляется относительно верхней вязки.
 8. При наличии нескольких створок, присадка начинается с верхней (относительно верхней вязки) и продолжается поочередно, с учетом зазора между створками.
 9. При установке изделия, его нужно ставить на ровную поверхность, при отсутствии таковой, использовать подкладки для исправления неровностей пола. В противном случае, возможно несовпадение углов створок и ровности всего изделия.
 10. Небольшое отклонение в створках, выравнивается регулировочными винтами на петлях.
 11. При наличии в изделии шкантов, нужно помнить, что в первую очередь шкант помещается в поперечное отверстие, а затем присаживается в продольное.
 12. При использовании шурупов, обратите внимание на то, чтобы они не оказались слишком длинными или короткими.
 13. Подпятники прибиваются ограничительным ребром вовнутрь
 14. При использовании шурупов или винтов с полукруглой головкой для крепления ручек в фасадах ящиков, необходимо произвести раззенковку в передней стенке ящика
 15. Во избежание сколов при сверловке отверстий под ручку необходимо на выходе сверла подложить дощечку и плотно прижать к детали.
 16. Нагрузка на полку не должна превышать 8 кг, при условии статичной равномерной нагрузки на полку.
 17. При наличии в изделии фасадов из МДФ, облицованных пленкой ПВХ с глянцевым покрытием, то перед установкой на каркас с него необходимо удалить защитную пленку.

Общие правила эксплуатации и ухода за мебелью

Оптимальная температура крытых помещений с корпусной мебелью - не ниже +10°C и не выше +40°C при относительной влажности воздуха от 45% до 75%.

В процессе эксплуатации створки необходимо держать в закрытом состоянии, винты, шурупы, стяжки следует периодически подтягивать.

Следует избегать механических повреждений поверхностей, контакта с водой (в случае попадания воды следует тщательно протереть и высушить поверхность), воздействия щелочных растворов, абразивных и прочих, не предназначенных для ухода за мебелью средств.

Рекомендуется использовать мягкие ткани или замшу предварительно смоченные и хорошо отжатые перед использованием.

Особенности по уходу за мебелью из разных материалов смотрите на нашем сайте mcstyle.ru во вкладке "ПОКУПАТЕЛЯМ" в шапке сайта.

Гарантийные обязательства

1. Изготовитель гарантирует соответствие изделия требованиям ГОСТ 16371, 19917 при соблюдении покупателем правил транспортировки, хранения, сборки и эксплуатации
2. Гарантийный срок эксплуатации изделия - 12 месяцев со дня продажи, но не более 18 месяцев со дня изготовления.

Гарантии не распространяются на изделия поврежденные при перевозке, а также при несоблюдении правил сборки, эксплуатации и хранения, изложенных в настоящей инструкции.

Инструкция по сборке и эксплуатации мебели

Уважаемые покупатели, рекомендуем доверить сборку Вашей мебели профессиональным сборщикам

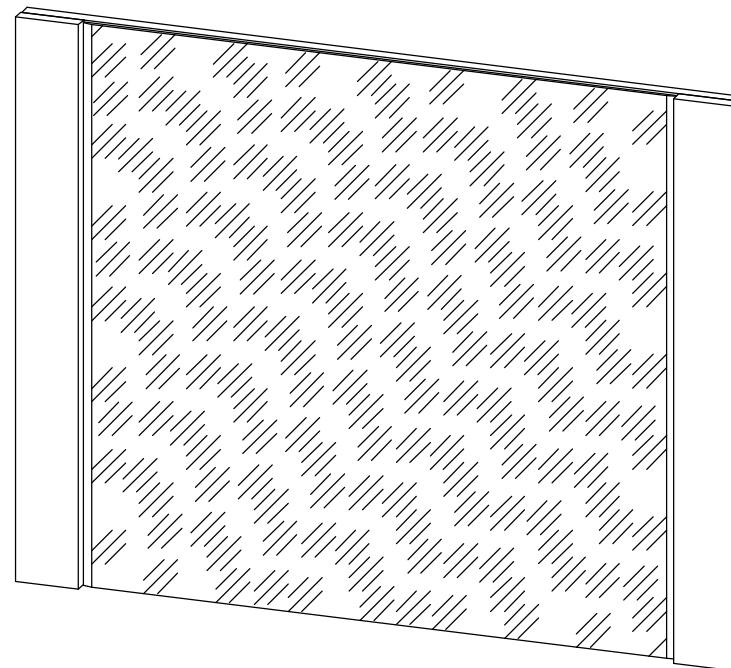

АМЕЛИ 3Н-010 (Зеркало навесное) Д800

Габариты: 802 x 628 x 32 мм

Фасад в сборе

Поз.	Наименование	Кол-во	Размер	
1	Фасад ящика низ	1	202	796
2	Фасад ящика центр низ	1	202	796
3	Фасад ящика центр верх	1	202	796
4	Фасад ящика верх	1	202	796

ЛДСП 16 мм(Каркас)

Поз.	Наименование	Кол-во	Размер	
6	Бок прав/лев.	2	806	426
7	Крышка нижняя	1	800	426
5	Крышка верхняя	1	800	450
8	Задняя стенка ящика	4	106	709
9	Бок ящика прав/лев	8	106	400

ЛДВП

Поз.	Наименование	Кол-во	Размер	
10	Задняя стенка	2	415	789
11	Дно ящика	4	737	405

Планка соединительная для ДВП

Поз.	Наименование	Кол-во	Размер	
12	Планка для ДВП	1	766	

ПЕНОПЛАСТ 16 мм

Поз.	Наименование	Кол-во	Размер	
13	Проложка / Пенопласт 16 мм	1	97	108
14	Проложка / Пенопласт 16 мм	1	97	320
15	Проложка / Пенопласт 16 мм	2	80	806

Фурнитура		Ед.изм.	Кол-во
стяжка-евро 6,3*50 мм		шт	12,00
стяжка hettich эксцентриковая		шт	12,00
Ключ для стяжки евро		шт	1,00
ножка 55*55*45 мм № 2 металл		шт	4,00
Демпфер силиконовый		шт	10,00
схема-сборки		шт	1,00
шкант 8*30 мм		шт	4,00
направляющие шариковые, 400 мм		шт	4,00
шуруп 4*16 мм хром		шт	64,00
ручка кнопка - K11 (№28 - хром)		шт	8,00
Гвоздь 2 * 20 мм		шт	120,00
Страза D8 мм (белая)		шт	34,00
страза)		шт	1,00
Заглушка для евро-стяжки белфорд		шт	12,00
Заглушка для эксц. стяжки, белфорд		шт	12,00
Заглушка технологическая D 8 мм бежевая		шт	4,00

1. Внимательно изучить эскиз и инструкцию по сборке.
 2. Разложить детали по секциям, согласно инструкции.
 3. Прикрутить направляющие для выдвижных ящиков к боковинам
 4. Скрепить боковины с вязками, с помощью стяжек. Во избежание перекоса створок, после того как секция собрана, необходимо измерить диагонали. Они должны быть одинаковыми (+/- 1-2 мм).
 - 5. Только после этих действий Вы можете прибить заднюю стенку !!!**
- Используйте данное примечание при сборке каждой секции
6. Положив изделие на боковину, примерить створки (створку).
 7. При наличии с одной стороны створки, присадка осуществляется относительно верхней вязки.
 8. При наличии нескольких створок, присадка начинается с верхней (относительно верхней вязки) и продолжается поочередно, с учетом зазора между створками.
 9. При установке изделия, его нужно ставить на ровную поверхность, при отсутствии таковой, использовать подкладки для исправления неровностей пола. В противном случае, возможно несовпадение углов створок и ровности всего изделия.
 10. Небольшое отклонение в створках, выравнивается регулировочными винтами на петлях.
 11. При наличии в изделии шкантов, нужно помнить, что в первую очередь шкант помещается в поперечное отверстие, а затем присаживается в продольное.
 12. При использовании шурупов, обратите внимание на то, чтобы они не оказались слишком длинными или короткими.
 13. Подпятники прибиваются ограничительным ребром вовнутрь
 14. При использовании шурупов или винтов с полукруглой головкой для крепления ручек в фасадах ящиков, необходимо произвести раззенковку в передней стенке ящика
 15. Во избежание сколов при сверловке отверстий под ручку необходимо на выходе сверла подложить дощечку и плотно прижать к детали.
 16. Нагрузка на полку не должна превышать 8 кг, при условии статичной равномерной нагрузки на полку.
 17. При наличии в изделии фасадов из МДФ, облицованных пленкой ПВХ с глянцевым покрытием, то перед установкой на каркас с него необходимо удалить защитную пленку.

Общие правила эксплуатации и ухода за мебелью

Оптимальная температура крытых помещений с корпусной мебелью - не ниже +10°C и не выше +40°C при относительной влажности воздуха от 45% до 75%.

В процессе эксплуатации створки необходимо держать в закрытом состоянии, винты, шурупы, стяжки следует периодически подтягивать.

Следует избегать механических повреждений поверхностей, контакта с водой (в случае попадания воды следует тщательно протереть и высушить поверхность), воздействия щелочных растворов, абразивных и прочих, не предназначенных для ухода за мебелью средств.

Рекомендуется использовать мягкие ткани или замшу предварительно смоченные и хорошо отжатые перед использованием.

Особенности по уходу за мебелью из разных материалов смотрите на нашем сайте mcstyle.ru во вкладке "ПОКУПАТЕЛЯМ" в шапке сайта.

Гарантийные обязательства

1. Изготовитель гарантирует соответствие изделия требованиям ГОСТ 16371, 19917 при соблюдении покупателем правил транспортировки, хранения, сборки и эксплуатации
2. Гарантийный срок эксплуатации изделия - 12 месяцев со дня продажи, но не более 18 месяцев со дня изготовления.

Гарантии не распространяются на изделия поврежденные при перевозке, а также при несоблюдении правил сборки, эксплуатации и хранения, изложенных в настоящей инструкции.

Инструкция по сборке и эксплуатации мебели

Уважаемые покупатели, рекомендуем доверить сборку Вашей мебели профессиональным сборщикам

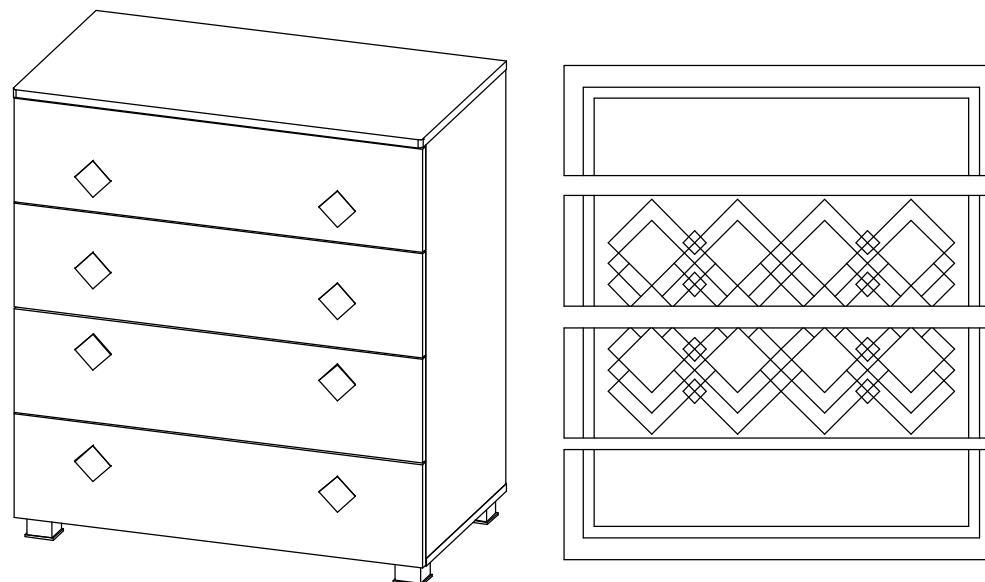

АМЕЛИ КМ-008 (Комод) Д800

Габариты: 800 x 882 x 453 мм

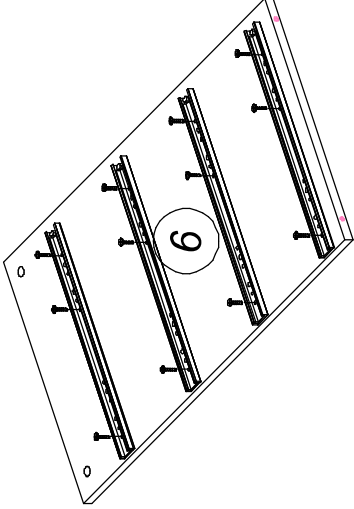

1

1. Провести карандашом по линейке линию между двумя наметками под крепление направляющей.
2. Крепить направляющие шариковые к боковинам, предварительно раззендовав их.

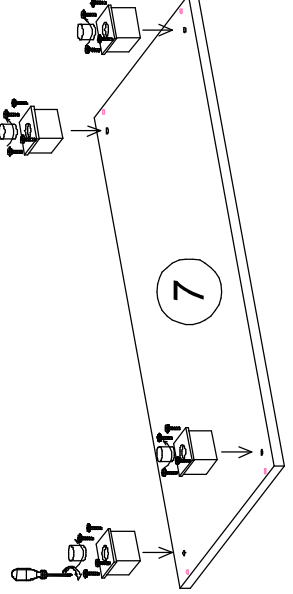

2

1. Выкрутить из опор втулки для регулировки высоты вьюсолты.
2. Совместить отверстия на крышке нижней и на опоре. Крепить шурупами 4x16мм
3. Ввернуть обратно втулки для регулировки высоты.

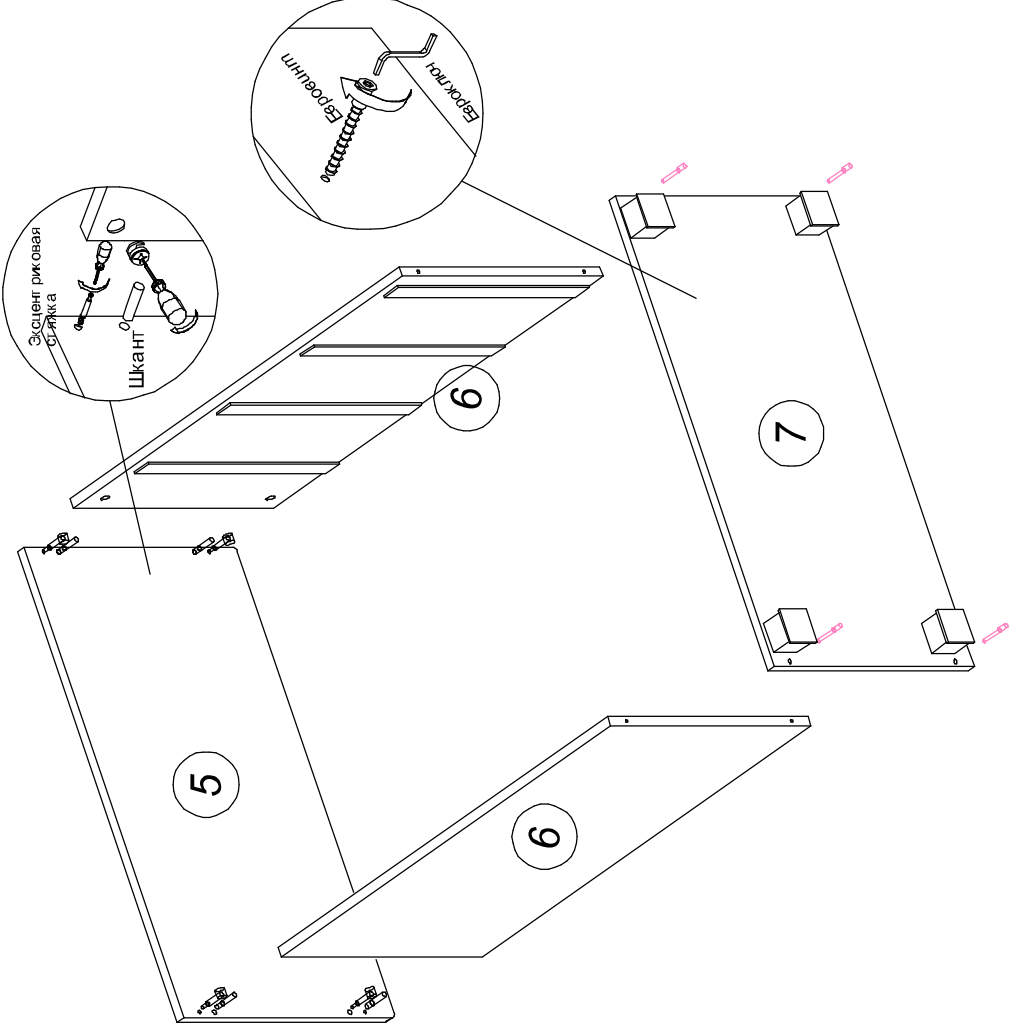

3

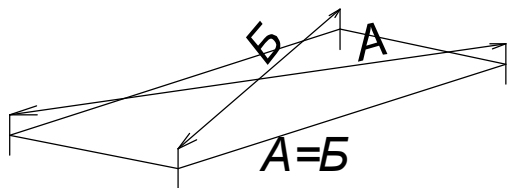
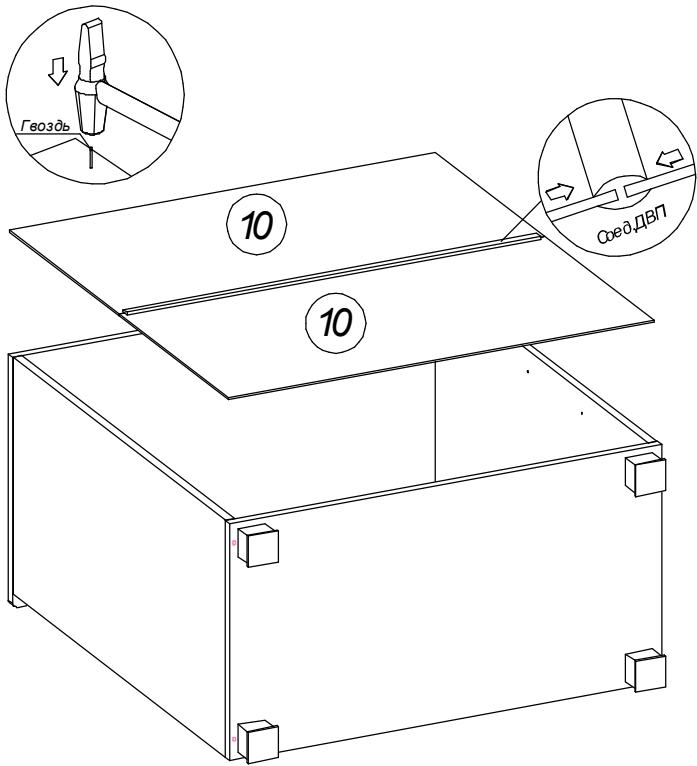

Перед тем как закрепить заднюю стенку гвоздями необходимо у собранного каркаса выровнять диагонали ($A=B$).

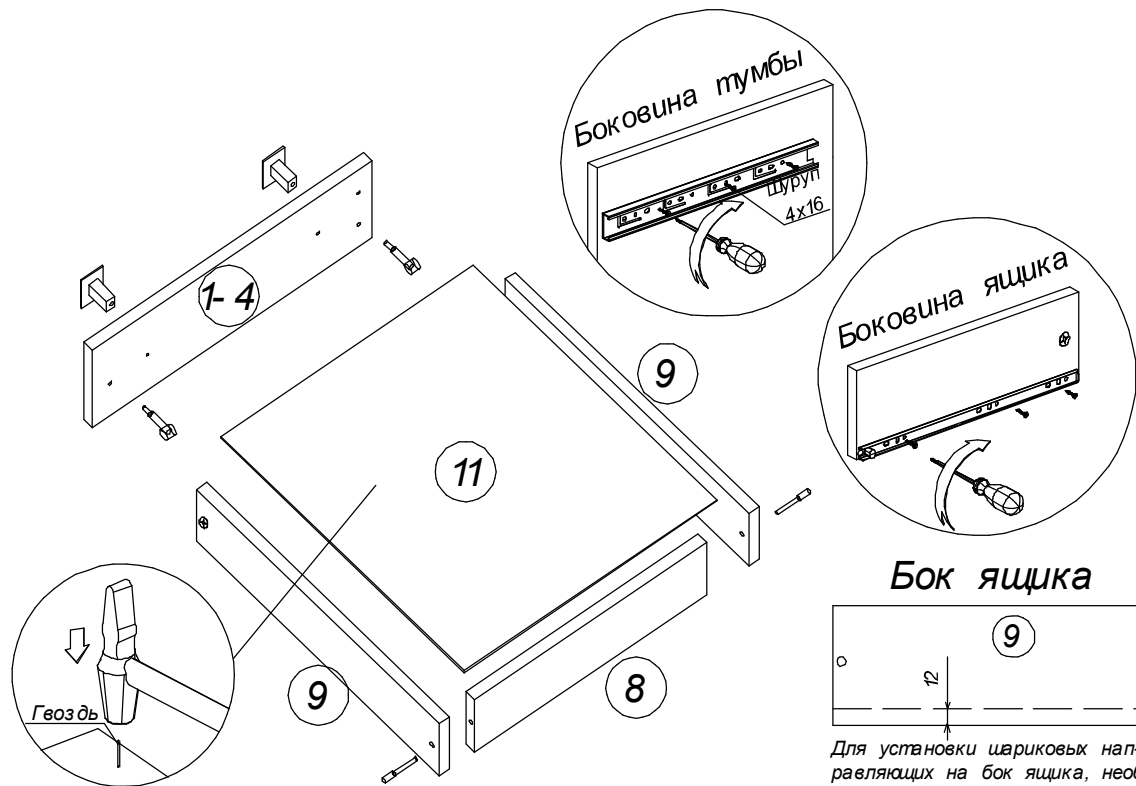

4

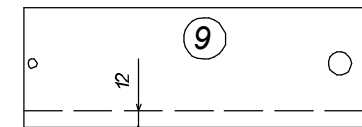

Бок ящика



Для установки шариковых направляющих на бок ящика, необходимо от нижнего края ящика (без дна ящика) на расстоянии 12 мм провести черту карандашом и закрепить деталь направляющей шурупами 4х16мм через регулировочные отверстия к боковине ящика.

-  Регулировочное отверстие шариковых направляющих по высоте
-  Регулировочное отверстие шариковых направляющих по длине

5

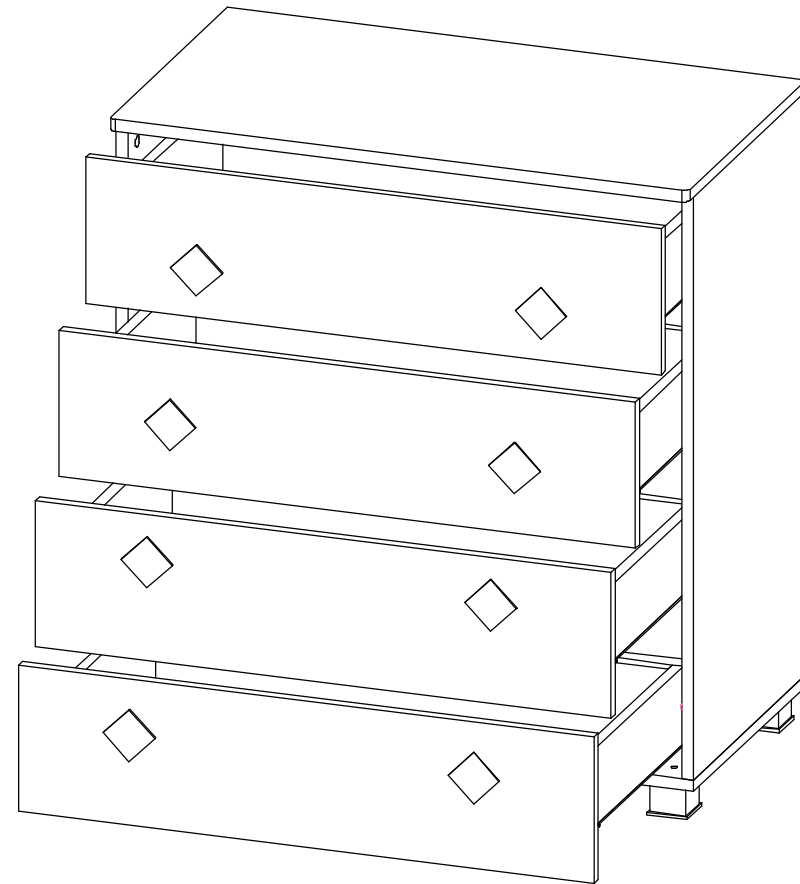
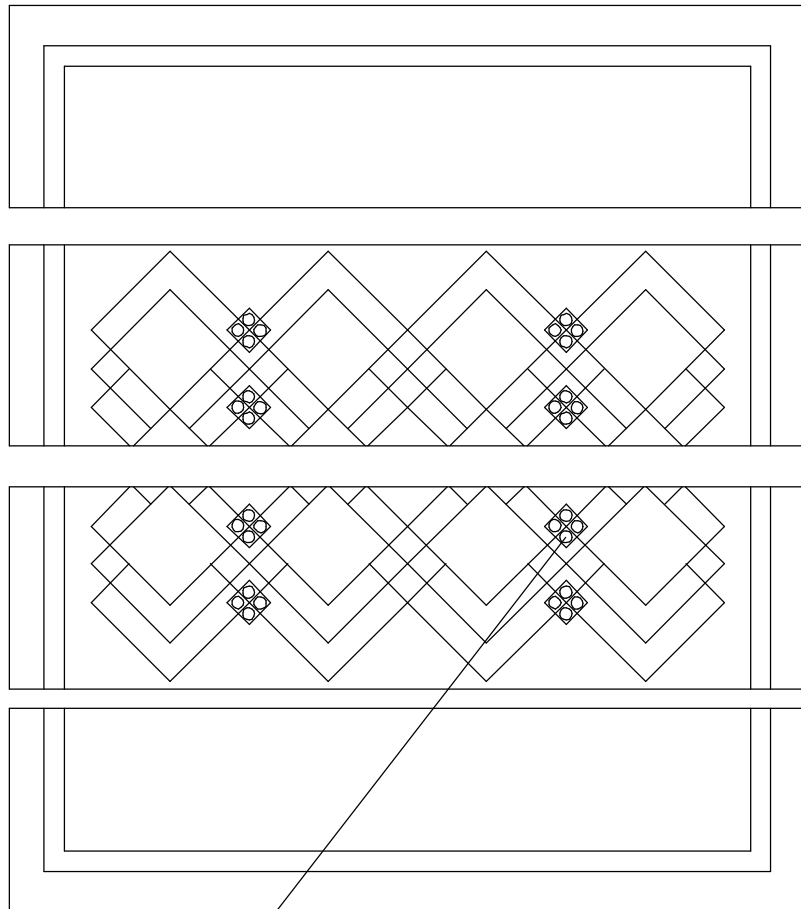

*Клеить стразы
клей-гель*

**Перед приклеиванием страз убедитесь, что защитная пленка с фасада снята (если имеется).*

6

ЛДСП 16 мм(Каркас)

Поз.	Наименование	Кол-во	Размер	
2	Царга прав/лев	2	2 010	298
3	Щиток	1	1 652	308
4	Опора	1	1 610	250
7	Проложка / ДСП 16 мм	2	1 792	40
8	Проложка / ДСП 16 мм	2	1 110	40

Фасад в сборе

Поз.	Наименование	Кол-во	Размер	
	Накладка	1	1 649	70
	Накладка	2	1 029	70

Фурнитура		Ед.изм.	Кол-во
Гвоздь 2 * 20 мм		шт	12,00
стяжка-евро 6,3*50 мм		шт	4,00
стяжка heftich эксцентриковая		шт	4,00
Ключ для стяжки евро		шт	1,00
подпятник		шт	6,00
Уголок кроватный (508 Фрегат) 100x43x43 мм		шт	4,00
Стяжка для рамы кровати (188x188x35 мм)		шт	2,00
Муфта (футорка) М6, D8, L 10 мм		шт	32,00
Винт М6 * 16 (потайн.крест.)		шт	24,00
Винт М6 * 25 (крест)		шт	8,00
шкант 8*30 мм		шт	4,00
схема-сборки		шт	1,00
шуруп 4*30 мм цинк		шт	12,00
полкодержатель обычный		шт	9,00
Страза D8 мм (белая)		шт	14,00
страза)		шт	1,00
Заглушка для евро-стяжки белфорд		шт	4,00
Заглушка для эксц. стяжки, белфорд		шт	4,00
Заглушка технологическая D 8 мм бежевая		шт	16,00

1. Внимательно изучить эскиз и инструкцию по сборке.
 2. Разложить детали по секциям, согласно инструкции.
 3. Прикрутить направляющие для выдвижных ящиков к боковинам
 4. Скрепить боковины с вязками, с помощью стяжек. Во избежание перекоса створок, после того как секция собрана, необходимо измерить диагонали. Они должны быть одинаковыми (+/- 1-2 мм).
 - 5. Только после этих действий Вы можете прибить заднюю стенку !!!**
- Используйте данное примечание при сборке каждой секции
6. Положив изделие на боковину, примерить створки (створку).
 7. При наличии с одной стороны створки, присадка осуществляется относительно верхней вязки.
 8. При наличии нескольких створок, присадка начинается с верхней (относительно верхней вязки) и продолжается поочередно, с учетом зазора между створками.
 9. При установке изделия, его нужно ставить на ровную поверхность, при отсутствии таковой, использовать подкладки для исправления неровностей пола. В противном случае, возможно несовпадение углов створок и ровности всего изделия.
 10. Небольшое отклонение в створках, выравнивается регулировочными винтами на петлях.
 11. При наличии в изделии шкантов, нужно помнить, что в первую очередь шкант помещается в поперечное отверстие, а затем присаживается в продольное.
 12. При использовании шурупов, обратите внимание на то, чтобы они не оказались слишком длинными или короткими.
 13. Подпятники прибиваются ограничительным ребром вовнутрь
 14. При использовании шурупов или винтов с полукруглой головкой для крепления ручек в фасадах ящиков, необходимо произвести раззенковку в передней стенке ящика
 15. Во избежание сколов при сверловке отверстий под ручку необходимо на выходе сверла подложить дощечку и плотно прижать к детали.
 16. Нагрузка на полку не должна превышать 8 кг, при условии статичной равномерной нагрузки на полку.
 17. При наличии в изделии фасадов из МДФ, облицованных пленкой ПВХ с глянцевым покрытием, то перед установкой на каркас с него необходимо удалить защитную пленку.

Общие правила эксплуатации и ухода за мебелью

Оптимальная температура закрытых помещений с корпусной мебелью - не ниже +10°C и не выше +40°C при относительной влажности воздуха от 45% до 75%.

В процессе эксплуатации створки необходимо держать в закрытом состоянии, винты, шурупы, стяжки следует периодически подтягивать.

Следует избегать механических повреждений поверхностей, контакта с водой (в случае попадания воды следует тщательно протереть и высушить поверхность), воздействия щелочных растворов, абразивных и прочих, не предназначенных для ухода за мебелью средств.

Рекомендуется использовать мягкие ткани или замшу предварительно смоченные и хорошо отжатые перед использованием.

Особенности по уходу за мебелью из разных материалов смотрите на нашем сайте mcstyle.ru во вкладке "ПОКУПАТЕЛЯМ" в шапке сайта.

Гарантийные обязательства

1. Изготовитель гарантирует соответствие изделия требованиям ГОСТ 16371, 19917 при соблюдении покупателем правил транспортировки, хранения, сборки и эксплуатации
2. Гарантийный срок эксплуатации изделия - 12 месяцев со дня продажи, но не более 18 месяцев со дня изготовления.

Гарантии не распространяются на изделия поврежденные при перевозке, а также при несоблюдении правил сборки, эксплуатации и хранения, изложенных в настоящей инструкции.

Инструкция по сборке и эксплуатации мебели

Уважаемые покупатели, рекомендуем доверить сборку Вашей мебели профессиональным сборщикам

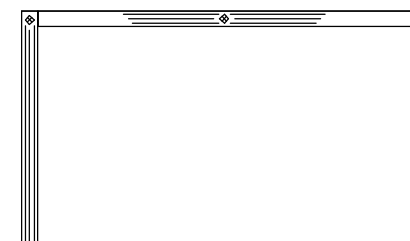
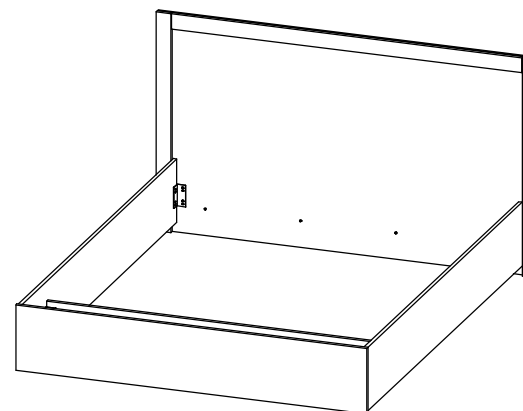

АМЕЛИ Корпус к КР-001 (Кровать)

Габариты: 1792 x 1030 x 2042 мм

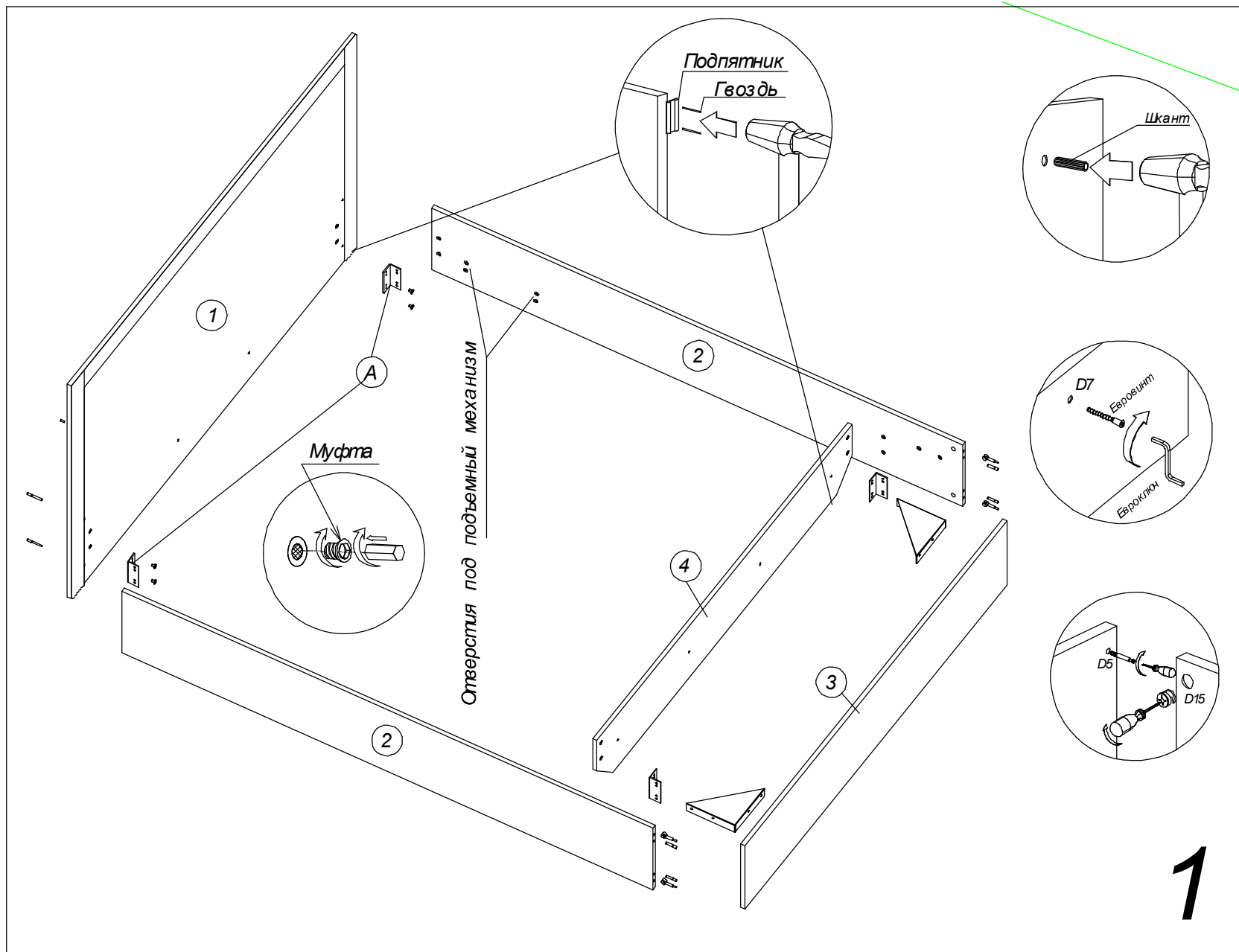

Муфта

При установки муфты, предварительно найти отверстия и надрезать спанбонд. И установить муфту.

ДО-003

ДО-003

2

3

ДО-004 устанавливается аналогично

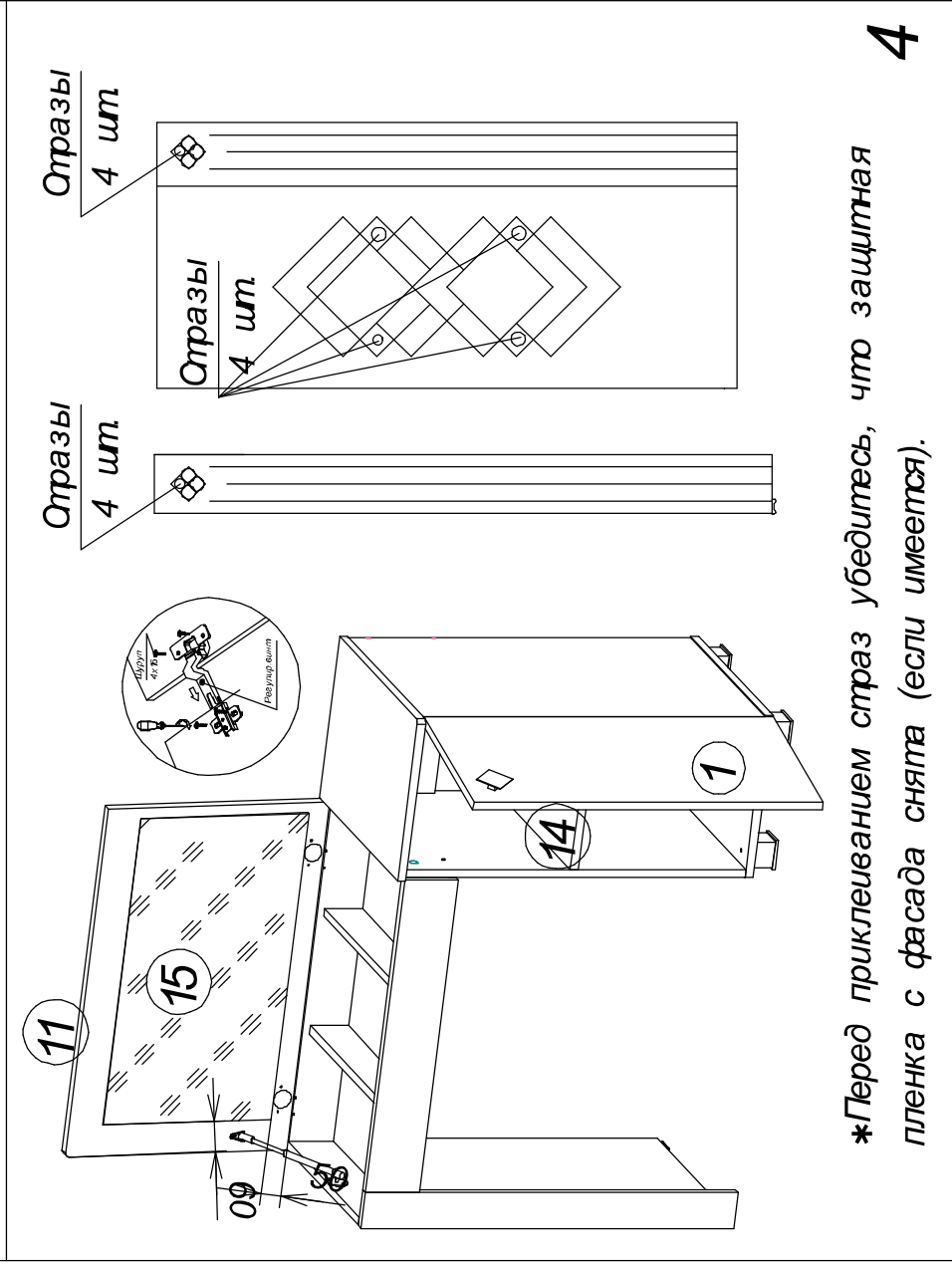
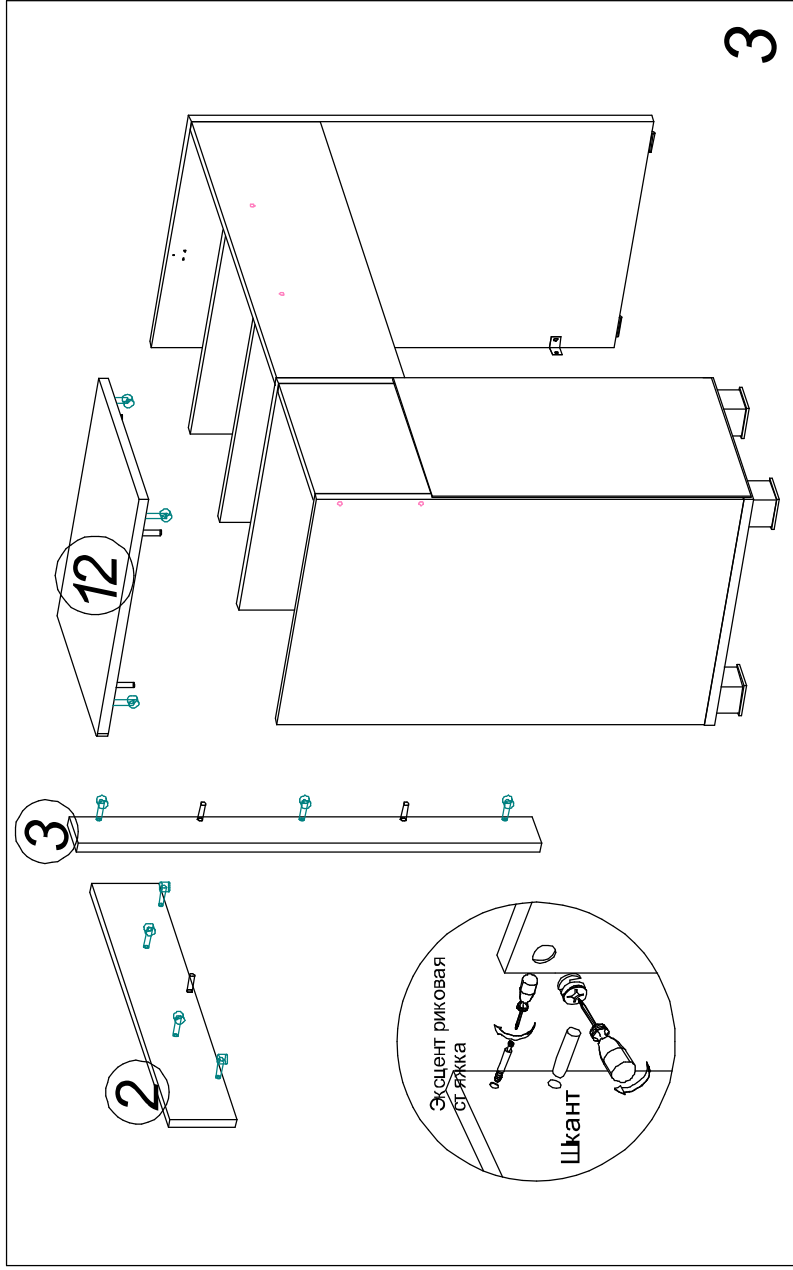

Фасад в сборе

Поз.	Наименование	Кол-во	Размер	
1	Фасад ящика низ	1	202	446
2	Фасад ящика верх	1	202	446

ЛДСП 16 мм(Каркас)

Поз.	Наименование	Кол-во	Размер	
5	Бок прав/лев.	2	395	426
3	Крышка верхняя	1	450	450
4	Крышка нижняя	1	450	426
6	Бок ящика прав/лев	4	106	400
7	Задняя стенка ящика	2	106	359

ЛДВП

Поз.	Наименование	Кол-во	Размер	
8	Задняя стенка	1	419	440
9	Дно ящика	2	387	405

ПЕНОПЛАСТ 16 мм

Поз.	Наименование	Кол-во	Размер	
10	Проложка / Пенопласт 16 мм	2	426	50
11	Проложка / Пенопласт 16 мм	2	450	64
12	Проложка / Пенопласт 16 мм	1	450	99
13	Проложка / Пенопласт 16 мм	1	359	238

Фурнитура		Ед.изм.	Кол-во
стяжка-евро 6,3*50 мм		шт	8,00
стяжка hettich эксцентриковая		шт	8,00
Ключ для стяжки евро		шт	1,00
ножка 55*55*45 мм № 2 металл		шт	4,00
шуруп 4*16 мм хром		шт	40,00
направляющие шариковые, 400 мм		шт	2,00
Гвоздь 2 * 20 мм		шт	50,00
Демпфер силиконовый		шт	5,00
схема-сборки		шт	1,00
шкант 8*30 мм		шт	4,00
ручка кнопка - K11 (№28 - хром)		шт	2,00
Заглушка для евро-стяжки белфорд		шт	8,00
Заглушка для эксц. стяжки, белфорд		шт	8,00
Заглушка технологическая D 8 мм бежевая		шт	4,00

1. Внимательно изучить эскиз и инструкцию по сборке.
 2. Разложить детали по секциям, согласно инструкции.
 3. Прикрутить направляющие для выдвижных ящиков к боковинам
 4. Скрепить боковины с вязками, с помощью стяжек. Во избежание перекоса створок, после того как секция собрана, необходимо измерить диагонали. Они должны быть одинаковыми (+/- 1-2 мм).
 - 5. Только после этих действий Вы можете прибить заднюю стенку !!!**
- Используйте данное примечание при сборке каждой секции
6. Положив изделие на боковину, примерить створки (створку).
 7. При наличии с одной стороны створки, присадка осуществляется относительно верхней вязки.
 8. При наличии нескольких створок, присадка начинается с верхней (относительно верхней вязки) и продолжается поочередно, с учетом зазора между створками.
 9. При установке изделия, его нужно ставить на ровную поверхность, при отсутствии таковой, использовать подкладки для исправления неровностей пола. В противном случае, возможно несовпадение углов створок и ровности всего изделия.
 10. Небольшое отклонение в створках, выравнивается регулировочными винтами на петлях.
 11. При наличии в изделии шкантов, нужно помнить, что в первую очередь шкант помещается в поперечное отверстие, а затем присаживается в продольное.
 12. При использовании шурупов, обратите внимание на то, чтобы они не оказались слишком длинными или короткими.
 13. Подпятники прибиваются ограничительным ребром вовнутрь
 14. При использовании шурупов или винтов с полукруглой головкой для крепления ручек в фасадах ящиков, необходимо произвести раззенковку в передней стенке ящика
 15. Во избежание сколов при сверловке отверстий под ручку необходимо на выходе сверла подложить дощечку и плотно прижать к детали.
 16. Нагрузка на полку не должна превышать 8 кг, при условии статичной равномерной нагрузки на полку.
 17. При наличии в изделии фасадов из МДФ, облицованных пленкой ПВХ с глянцевым покрытием, то перед установкой на каркас с него необходимо удалить защитную пленку.

Общие правила эксплуатации и ухода за мебелью

Оптимальная температура крытых помещений с корпусной мебелью - не ниже +10°C и не выше +40°C при относительной влажности воздуха от 45% до 75%.

В процессе эксплуатации створки необходимо держать в закрытом состоянии, винты, шурупы, стяжки следует периодически подтягивать.

Следует избегать механических повреждений поверхностей, контакта с водой (в случае попадания воды следует тщательно протереть и высушить поверхность), воздействия щелочных растворов, абразивных и прочих, не предназначенных для ухода за мебелью средств.

Рекомендуется использовать мягкие ткани или замшу предварительно смоченные и хорошо отжатые перед использованием.

Особенности по уходу за мебелью из разных материалов смотрите на нашем сайте mcstyle.ru во вкладке "ПОКУПАТЕЛЯМ" в шапке сайта.

Гарантийные обязательства

1. Изготовитель гарантирует соответствие изделия требованиям ГОСТ 16371, 19917 при соблюдении покупателем правил транспортировки, хранения, сборки и эксплуатации
2. Гарантийный срок эксплуатации изделия - 12 месяцев со дня продажи, но не более 18 месяцев со дня изготовления.

Гарантии не распространяются на изделия поврежденные при перевозке, а также при несоблюдении правил сборки, эксплуатации и хранения, изложенных в настоящей инструкции.

Инструкция по сборке и эксплуатации мебели

Уважаемые покупатели, рекомендуем доверить сборку Вашей мебели профессиональным сборщикам

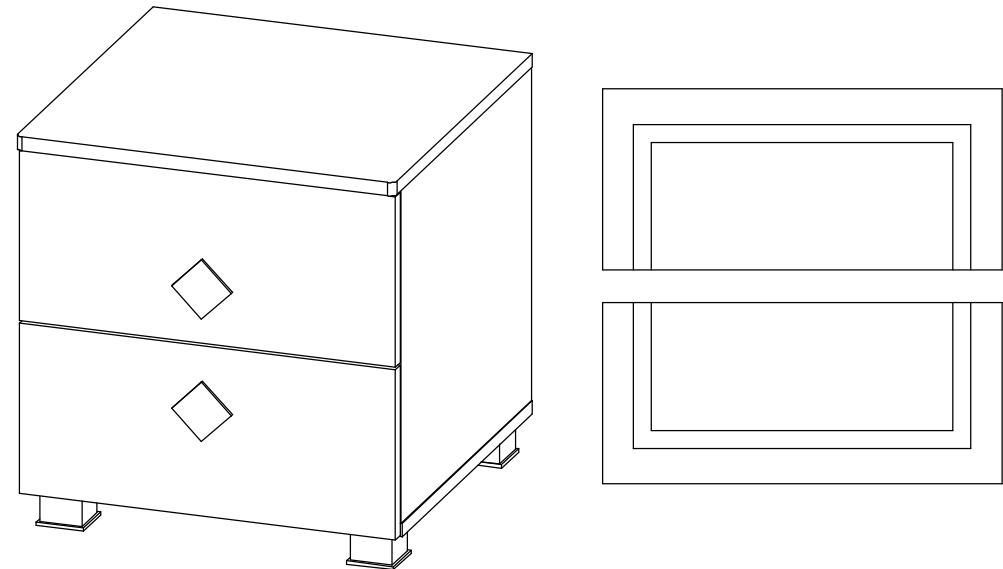

AMEЛИ ТМ-009 (Тумба) Д450

Габариты: 450 x 471 x 453 мм

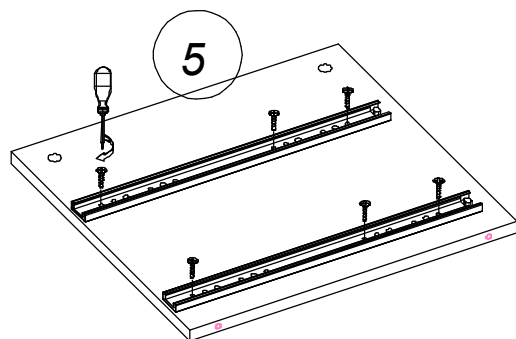

1. Провести карандашом по линейке линию между двумя наметками под крепление направляющей.
2. Крепить направляющие шариковые к боковинам, предварительно разьединив их.

1

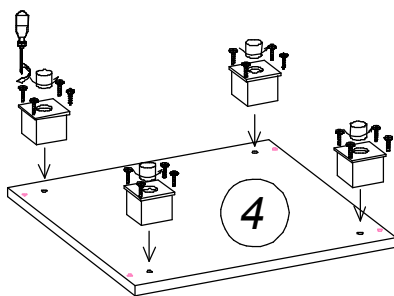

1. Выкрутить из опор втулки для регулирования высоты.
2. Совместить отверстия на крышке нижней и на опоре. Крепить шурупами 4x16мм
3. Ввернуть обратно втулки для регулирования высоты.

2

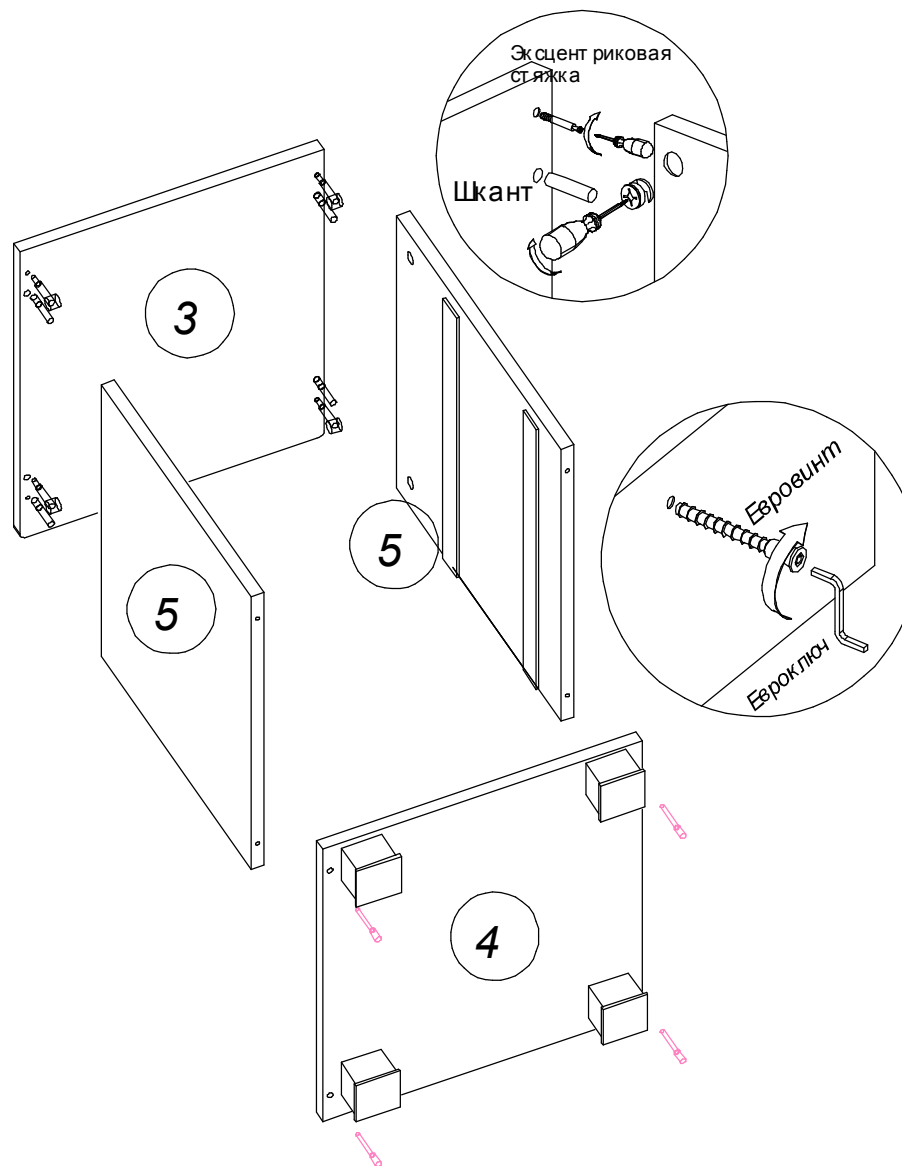

3

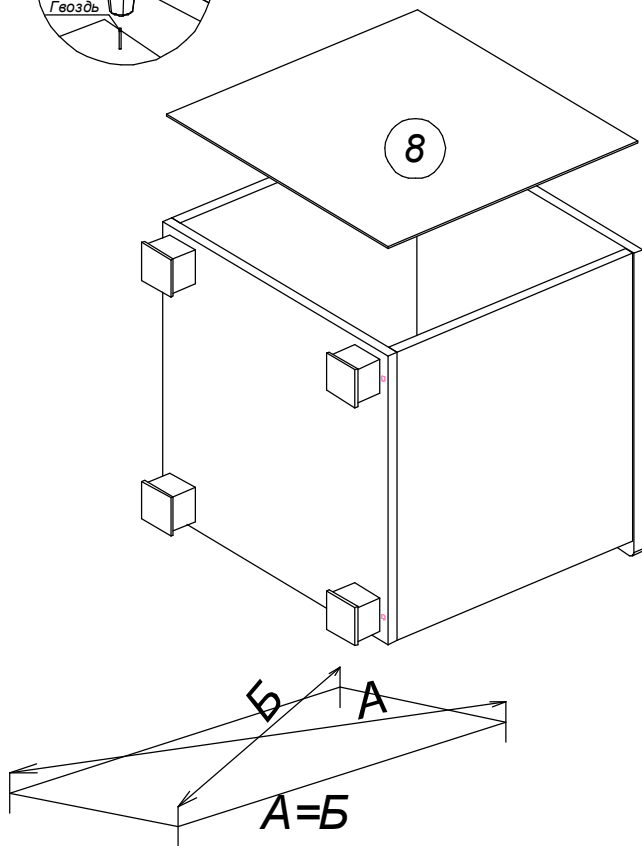
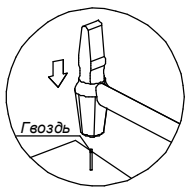

Перед тем как закрепить заднюю стенку гвоздями необходимо у собранного каркаса выровнять диагонали (А=Б).

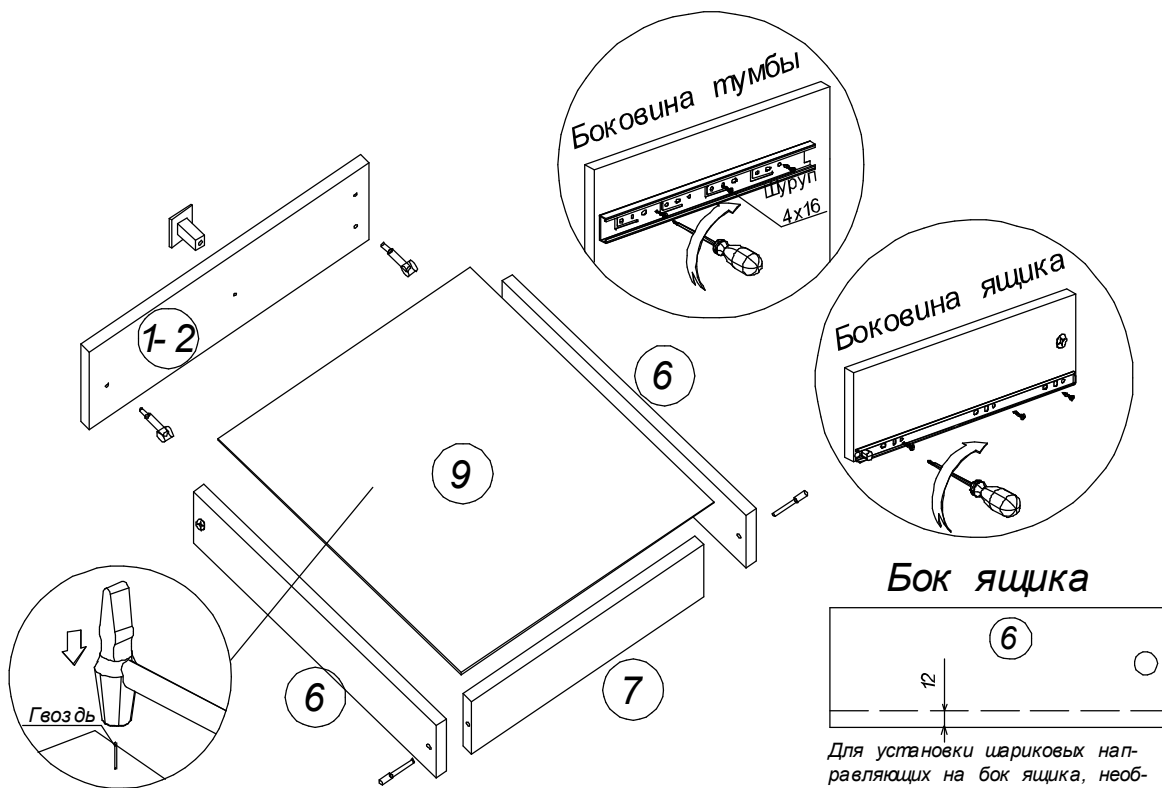

4

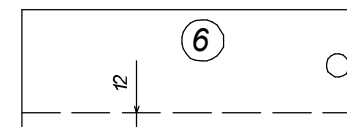

Бок ящика



Для установки шариковых направляющих на бок ящика, необходимо от нижнего края ящика на расстоянии 12 мм провести черту карандашом и закрепить деталь направляющей шурупами 4х16мм через регулировочные отверстия к боковине ящика.

-  Регулировочное отверстие шариковых направляющих по высоте
-  Регулировочное отверстие шариковых направляющих по длине

5

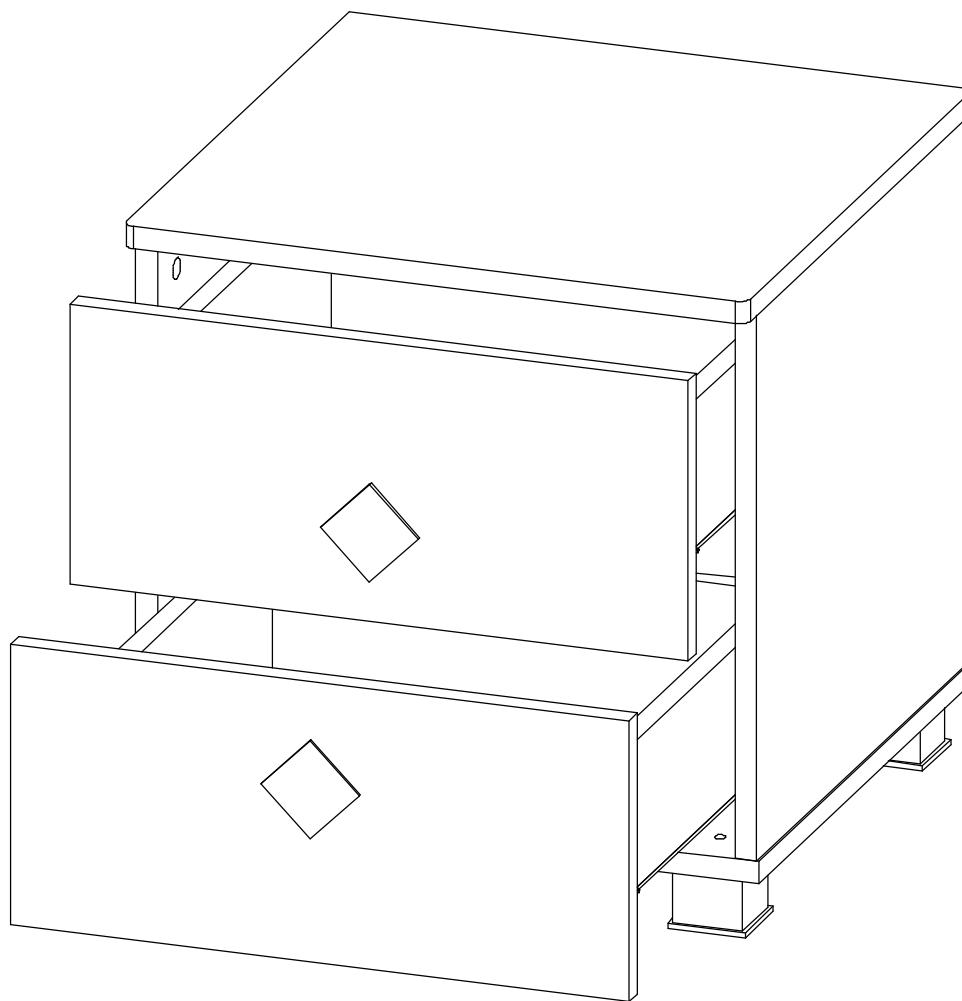
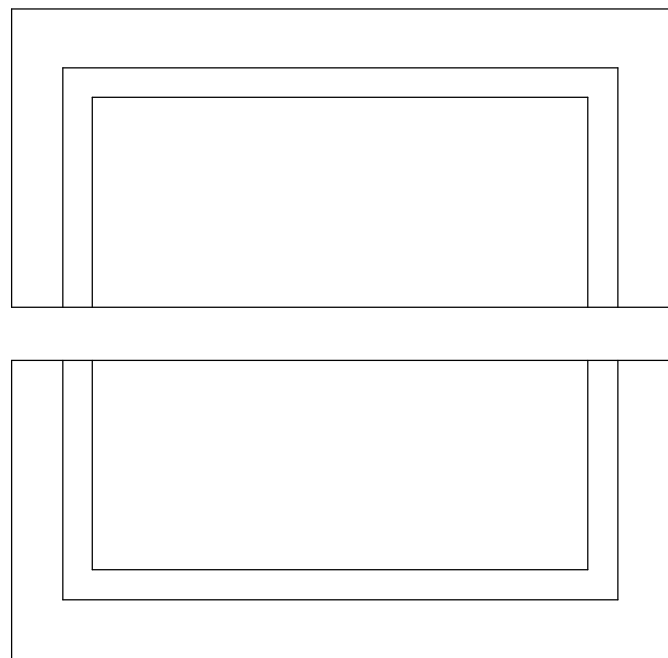

6

ЛДСП 16 мм(Каркас)

Поз.	Наименование	Кол-во	Размер	
3	Бок прав/лев.	2	2 032	490
6	Вязка	2	866	490
4	Крышка верх	1	900	512
5	Крышка низ	1	900	490

Планка соединительная для ДВП

Поз.	Наименование	Кол-во	Размер	
9	Соединитель двл	4	866	

Труба-штанга (3 м)

Поз.	Наименование	Кол-во	Размер	
8	труба-штанга	1	860	

Фасад в сборе

Поз.	Наименование	Кол-во	Размер	
1	Створка левая	1	2 045	446
2	Створка правая	1	2 045	446

ПЕНОПЛАСТ 16 мм

Поз.	Наименование	Кол-во	Размер	
10	Проложка / Пенопласт 16 мм	1	900	101
11	Проложка / Пенопласт 16 мм	2	512	34

ЛХДФ 3,2 мм

Поз.	Наименование	Кол-во	Размер	
7	Задняя стенка	5	410	890

Фурнитура		Ед.изм.	Кол-во
стяжка-евро 6,3*50 мм		шт	16,00
Ключ для стяжки евро		шт	1,00
ножка 55*55*45 мм № 2 металл		шт	4,00
шуруп 4*16 мм хром		шт	52,00
петля четырехшарнирная накладная (китай)		шт	8,00
стяжка межсекционная D5		шт	2,00
Гвоздь 2 * 20 мм		шт	100,00
Демпфер силиконовый		шт	5,00
схема-сборки		шт	1,00
штангодержатель овальный хром		шт	2,00
ручка кнопка - K11 (№28 - хром)		шт	2,00
страз)		шт	1,00
Страза D8 мм (белая)		шт	42,00
Заглушка технологическая D 8 мм бежевая		шт	4,00
Заглушка для евро-стяжки белфорд		шт	16,00

1. Внимательно изучить эскиз и инструкцию по сборке.
 2. Разложить детали по секциям, согласно инструкции.
 3. Прикрутить направляющие для выдвижных ящиков к боковинам
 4. Скрепить боковины с вязками, с помощью стяжек. Во избежание перекоса створок, после того как секция собрана, необходимо измерить диагонали. Они должны быть одинаковыми (+/- 1-2 мм).
 - 5. Только после этих действий Вы можете прибить заднюю стенку !!!**
- Используйте данное примечание при сборке каждой секции
6. Положив изделие на боковину, примерить створки (створку).
 7. При наличии с одной стороны створки, присадка осуществляется относительно верхней вязки.
 8. При наличии нескольких створок, присадка начинается с верхней (относительно верхней вязки) и продолжается поочередно, с учетом зазора между створками.
 9. При установке изделия, его нужно ставить на ровную поверхность, при отсутствии таковой, использовать подкладки для исправления неровностей пола. В противном случае, возможно несовпадение углов створок и ровности всего изделия.
 10. Небольшое отклонение в створках, выравнивается регулировочными винтами на петлях.
 11. При наличии в изделии шкантов, нужно помнить, что в первую очередь шкант помещается в поперечное отверстие, а затем присаживается в продольное.
 12. При использовании шурупов, обратите внимание на то, чтобы они не оказались слишком длинными или короткими.
 13. Подпятники прибиваются ограничительным ребром вовнутрь
 14. При использовании шурупов или винтов с полукруглой головкой для крепления ручек в фасадах ящиков, необходимо произвести раззенковку в передней стенке ящика
 15. Во избежание сколов при сверловке отверстий под ручку необходимо на выходе сверла подложить дощечку и плотно прижать к детали.
 16. Нагрузка на полку не должна превышать 8 кг, при условии статичной равномерной нагрузки на полку.
 17. При наличии в изделии фасадов из МДФ, облицованных пленкой ПВХ с глянцевым покрытием, то перед установкой на каркас с него необходимо удалить защитную пленку.
 18. Петли крепить к боковине и фасаду шурупами 4 x 16 мм.
 19. Стекла с рисунком устанавливаются гладкой стороной наружу, во избежании повреждения рисунка.

Общие правила эксплуатации и ухода за мебелью

Оптимальная температура закрытых помещений с корпусной мебелью - не ниже +10°C и не выше +40°C при относительной влажности воздуха от 45% до 75%.

В процессе эксплуатации створки необходимо держать в закрытом состоянии, винты, шурупы, стяжки следует периодически подтягивать.

Следует избегать механических повреждений поверхностей, контакта с водой (в случае попадания воды следует тщательно протереть и высушить поверхность), воздействия щелочных растворов, абразивных и прочих, не предназначенных для ухода за мебелью средств.

Рекомендуется использовать мягкие ткани или замшу предварительно смоченные и хорошо отжатые перед использованием.

Особенности по уходу за мебелью из разных материалов смотрите на нашем сайте mcstyle.ru во вкладке "ПОКУПАТЕЛЯМ" в шапке сайта.

Гарантийные обязательства

1. Изготовитель гарантирует соответствие изделия требованиям ГОСТ 16371, 19917 при соблюдении покупателем правил транспортировки, хранения, сборки и эксплуатации
 2. Гарантийный срок эксплуатации изделия - 12 месяцев со дня продажи, но не более 18 месяцев со дня изготовления.
- Гарантии не распространяются на изделия поврежденные при перевозке, а также при несоблюдении правил сборки, эксплуатации и хранения, изложенных в настоящей инструкции.

Инструкция по сборке и эксплуатации мебели

Уважаемые покупатели, рекомендуем доверить сборку Вашей мебели профессиональным сборщикам

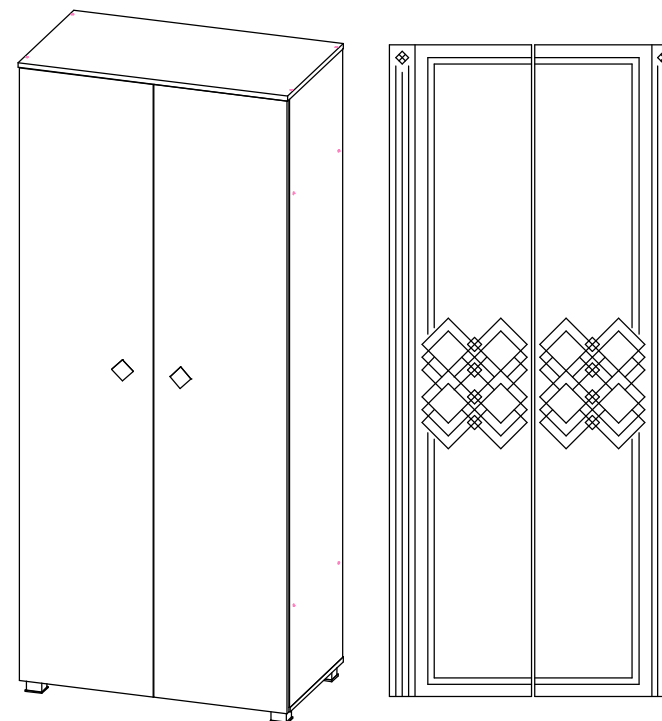

AMEЛИ ШК-005 (Шкаф) 2-х ств. Д900

Габариты: 900 x 2109 x 515 мм

Боковины имеют левую и правую сторону. Ориентир - накол в од штангодержатель (расположение вверх)

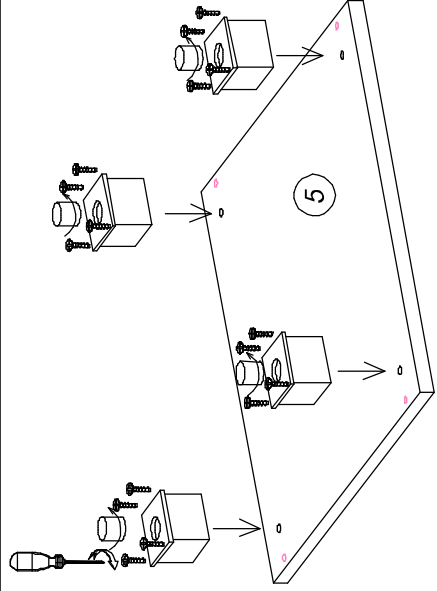

1. Выкрутить из опор втулки для регулировки высоты.
2. Совместить отверстия на крышке нижней и на опоре. Крепить шурупами 4x16мм.
3. Вернуть обратно втулки для регулировки высоты.

1

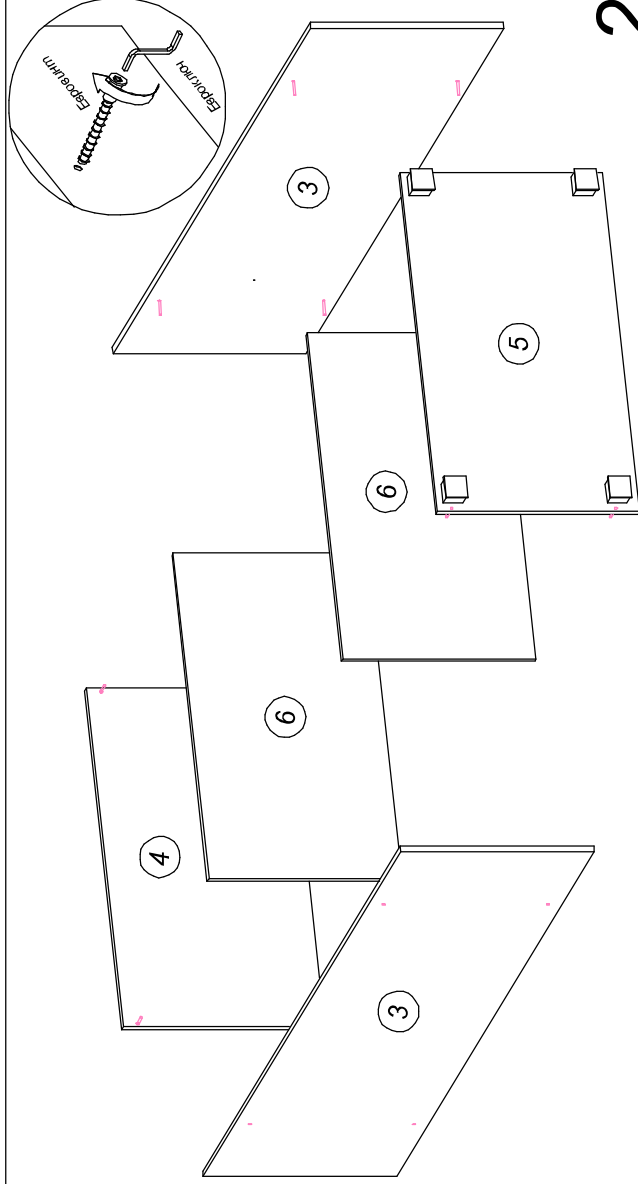

2

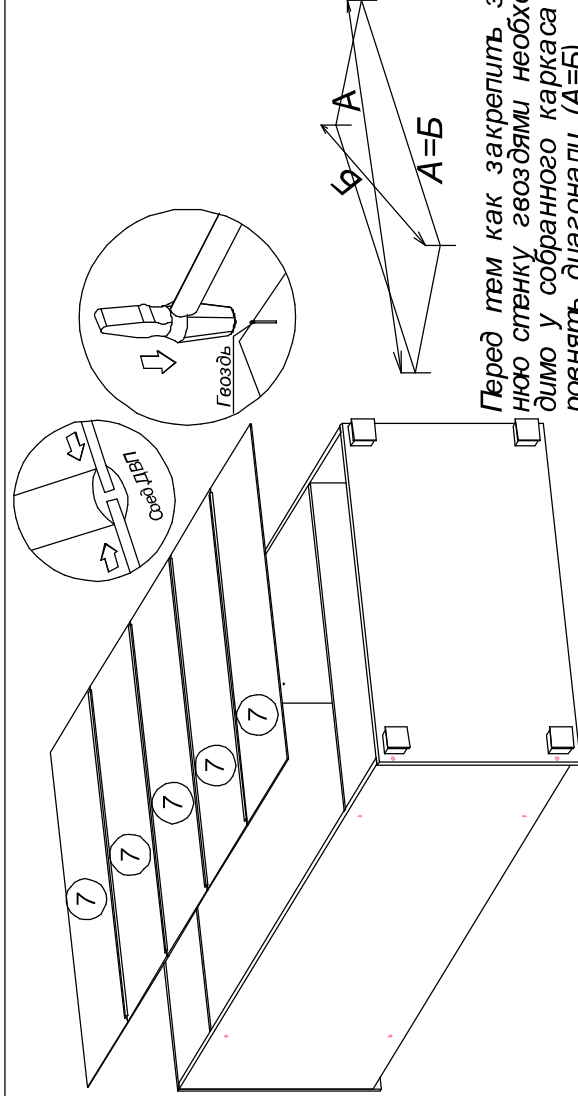

Перед тем как закрепить заднюю стенку гвоздями необходимо у собранного каркаса выровнять диагонали (A=B).

3

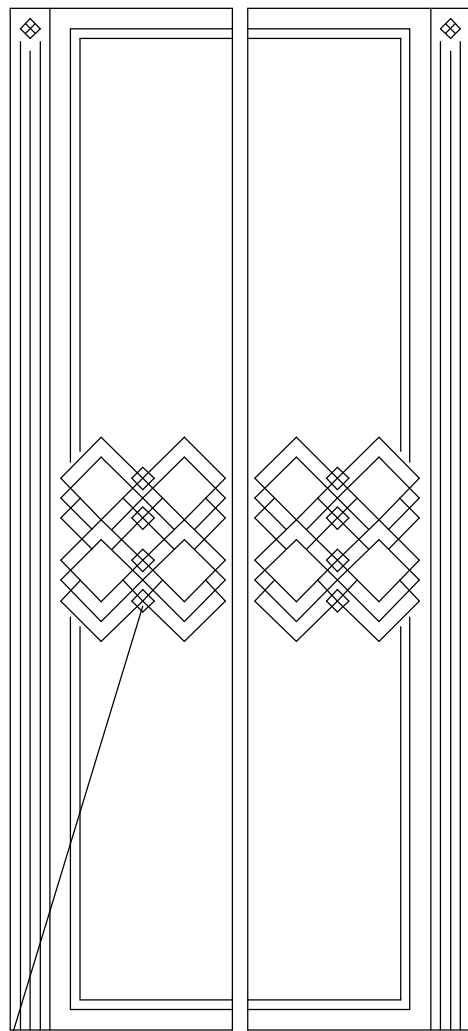

Клеить стразы
клей-гель

*Перед приклеиванием страз убедитесь, что защитная пленка с фасада снята (если имеется).

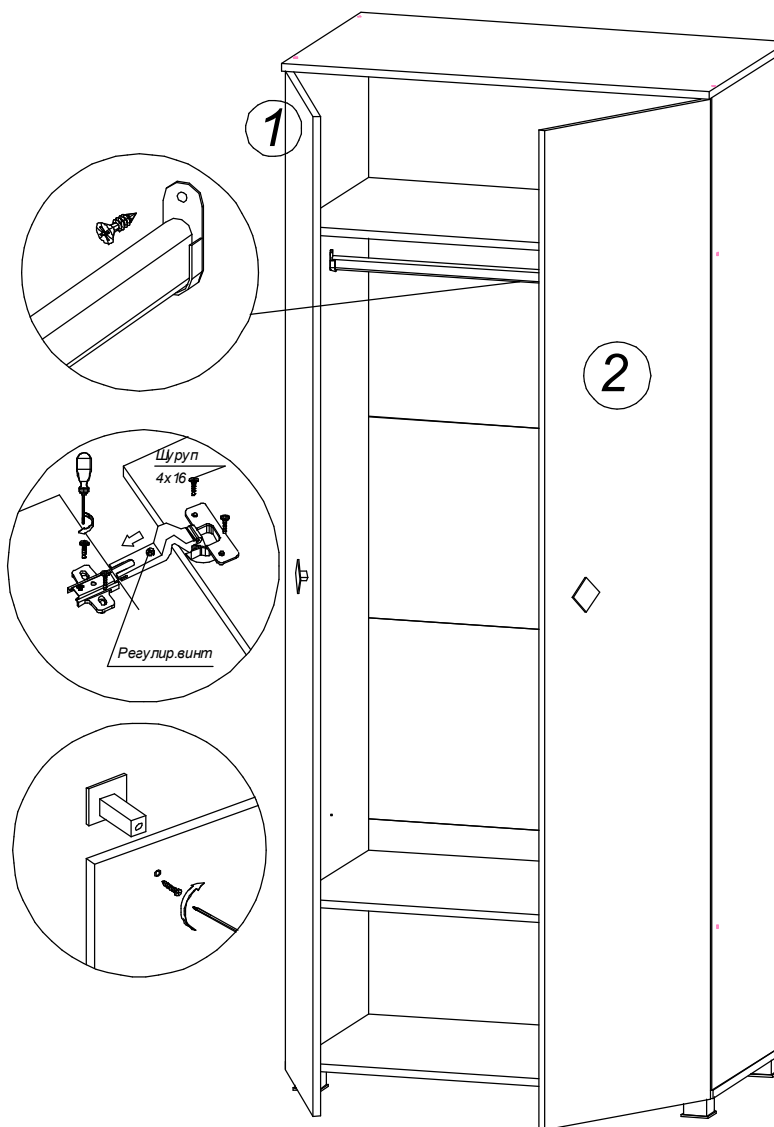

4

Фасад в сборе

Поз.	Наименование	Кол-во	Размер	
1	Створка левая	1	2 045	446
2	Створка правая	1	2 045	446
3	Створка центр.	1	2 045	446

ЛДСП 16 мм(Каркас)

Поз.	Наименование	Кол-во	Размер	
4	Бок правый	1	2 032	490
5	Перегородка	1	2 032	490
6	Бок левый	1	2 032	490
7	Крышка верхняя	1	1 350	512
8	Крышка нижняя	1	1 350	490
9	Вязка	2	872	490
10	Вязка	2	428	490
14	Полка	3	428	490

ЛХДФ 3,2 мм

Поз.	Наименование	Кол-во	Размер	
11	Задняя стенка	5	411	1 340

Труба-штанга (3 м)

Поз.	Наименование	Кол-во	Размер	
12	труба-штанга	1	867	

Планка соединительная для ДВП

Поз.	Наименование	Кол-во	Размер	
13	Соединитель дvp	4	872	
15	Соединитель дvp	4	428	

ПЕНОПЛАСТ 16 мм

Поз.	Наименование	Кол-во	Размер	
16	Проложка / Пенопласт 16 мм	1	1 200	101
17	Проложка / Пенопласт 16 мм	3	48	490
18	Проложка / Пенопласт 16 мм	1	150	101
19	Проложка / Пенопласт 16 мм	2	64	235

Фурнитура		Ед.изм.	Кол-во
стяжка-евро 6,3*50 мм		шт	28,00
Ключ для стяжки евро		шт	1,00
ножка 55*55*45 мм № 2 металл		шт	6,00
ручка кнопка - K11 (№28 - хром)		шт	2,00
шуруп 4*16 мм хром		шт	76,00
петля четырехшарнирная накладная (китай)		шт	12,00
стяжка межсекционная D5		шт	2,00
Гвоздь 2 * 20 мм		шт	150,00
Демпфер силиконовый		шт	10,00
схема-сборки		шт	1,00
штангодержатель овальный хром		шт	2,00
полкодержатель обычный		шт	12,00
Страза D8 мм (белая)		шт	58,00
страза)		шт	1,00
Заглушка для евро-стяжки белфорд		шт	28,00
Заглушка технологическая D 8 мм бежевая		шт	6,00

1. Внимательно изучить эскиз и инструкцию по сборке.
 2. Разложить детали по секциям, согласно инструкции.
 3. Прикрутить направляющие для выдвижных ящиков к боковинам
 4. Скрепить боковины с вязками, с помощью стяжек. Во избежание перекоса створок, после того как секция собрана, необходимо измерить диагонали. Они должны быть одинаковыми (+/- 1-2 мм).
 5. **Только после этих действий Вы можете прибить заднюю стенку !!!**
- Используйте данное примечание при сборке каждой секции
6. Положив изделие на боковину, примерить створки (створку).
 7. При наличии с одной стороны створки, присадка осуществляется относительно верхней вязки.
 8. При наличии нескольких створок, присадка начинается с верхней (относительно верхней вязки) и продолжается поочередно, с учетом зазора между створками.
 9. При установке изделия, его нужно ставить на ровную поверхность, при отсутствии таковой, использовать подкладки для исправления неровностей пола. В противном случае, возможно несовпадение углов створок и ровности всего изделия.
 10. Небольшое отклонение в створках, выравнивается регулировочными винтами на петлях.
 11. При наличии в изделии шкантов, нужно помнить, что в первую очередь шкант помещается в поперечное отверстие, а затем присаживается в продольное.
 12. При использовании шурупов, обратите внимание на то, чтобы они не оказались слишком длинными или короткими.
 13. Подпятники прибиваются ограничительным ребром вовнутрь
 14. При использовании шурупов или винтов с полукруглой головкой для крепления ручек в фасадах ящиков, необходимо произвести раззенковку в передней стенке ящика
 15. Во избежание сколов при сверловке отверстий под ручку необходимо на выходе сверла подложить дощечку и плотно прижать к детали.
 16. Нагрузка на полку не должна превышать 8 кг, при условии статичной равномерной нагрузки на полку.
 17. При наличии в изделии фасадов из МДФ, облицованных пленкой ПВХ с глянцевым покрытием, то перед установкой на каркас с него необходимо удалить защитную пленку.
 18. Петли крепить к боковине и фасаду шурупами 4 x 16 мм.
 19. Стекла с рисунком устанавливаются гладкой стороной наружу, во избежании повреждения рисунка.

Общие правила эксплуатации и ухода за мебелью

Оптимальная температура крытых помещений с корпусной мебелью - не ниже +10°C и не выше +40°C при относительной влажности воздуха от 45% до 75%.

В процессе эксплуатации створки необходимо держать в закрытом состоянии, винты, шурупы, стяжки следует периодически подтягивать.

Следует избегать механических повреждений поверхностей, контакта с водой (в случае попадания воды следует тщательно протереть и высушить поверхность), воздействия щелочных растворов, абразивных и прочих, не предназначенных для ухода за мебелью средств.

Рекомендуется использовать мягкие ткани или замшу предварительно смоченные и хорошо отжатые перед использованием.

Особенности по уходу за мебелью из разных материалов смотрите на нашем сайте mcstyle.ru во вкладке "ПОКУПАТЕЛЯМ" в шапке сайта.

Гарантийные обязательства

1. Изготовитель гарантирует соответствие изделия требованиям ГОСТ 16371, 19917 при соблюдении покупателем правил транспортировки, хранения, сборки и эксплуатации
 2. Гарантийный срок эксплуатации изделия - 12 месяцев со дня продажи, но не более 18 месяцев со дня изготовления.
- Гарантии не распространяются на изделия поврежденные при перевозке, а также при несоблюдении правил сборки, эксплуатации и хранения, изложенных в настоящей инструкции.

Инструкция по сборке и эксплуатации мебели

Уважаемые покупатели, рекомендуем доверить сборку Вашей мебели профессиональным сборщикам

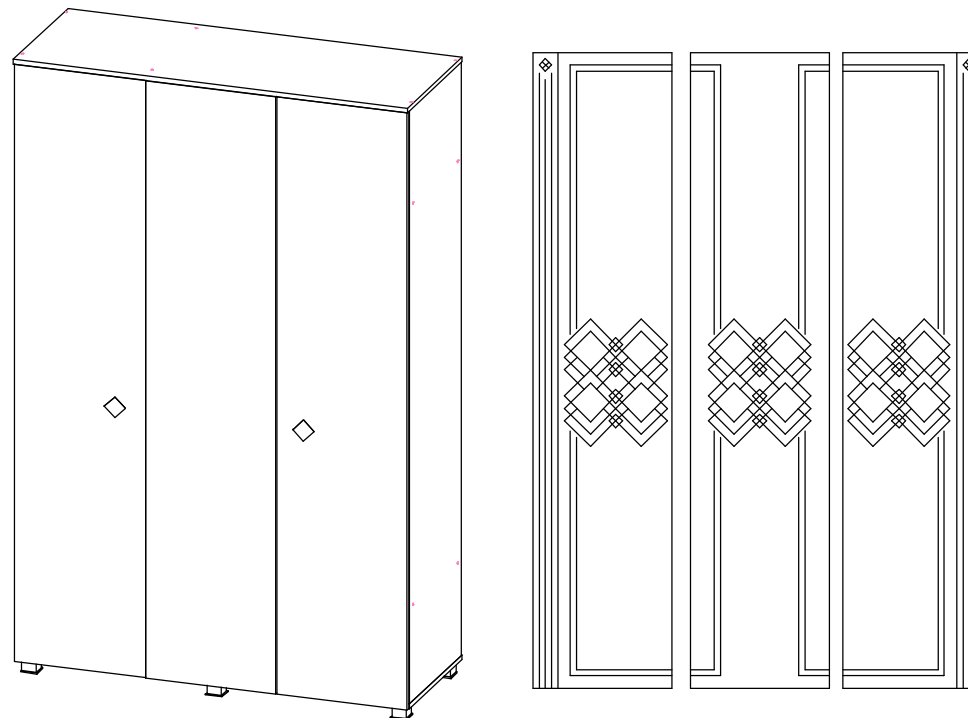

AMEЛИ ШК-006 (Шкаф) 3-х ств. Д1350

Габариты: 1350 x 2109 x 515 мм

Боковины имеют левую и правую сторону. Ориентир - накол вод штангодержатель (расположение вверх)

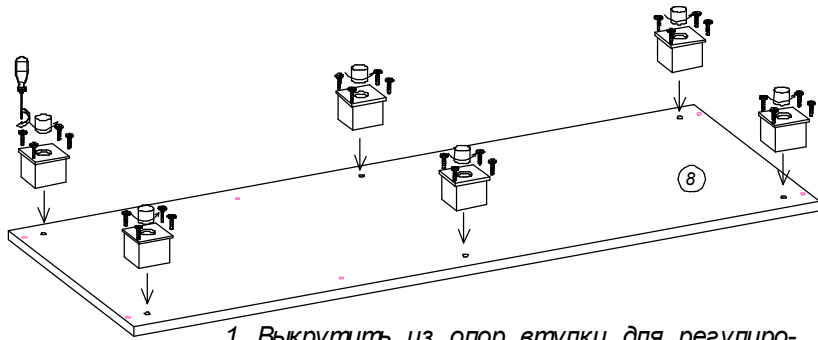

1. Выкрутить из опор втулки для регулирования высоты.
2. Совместить отверстия на крышке нижней и на опоре. Крепить шурупами 4x16мм
3. Ввернуть обратно втулки для регулирования высоты

1

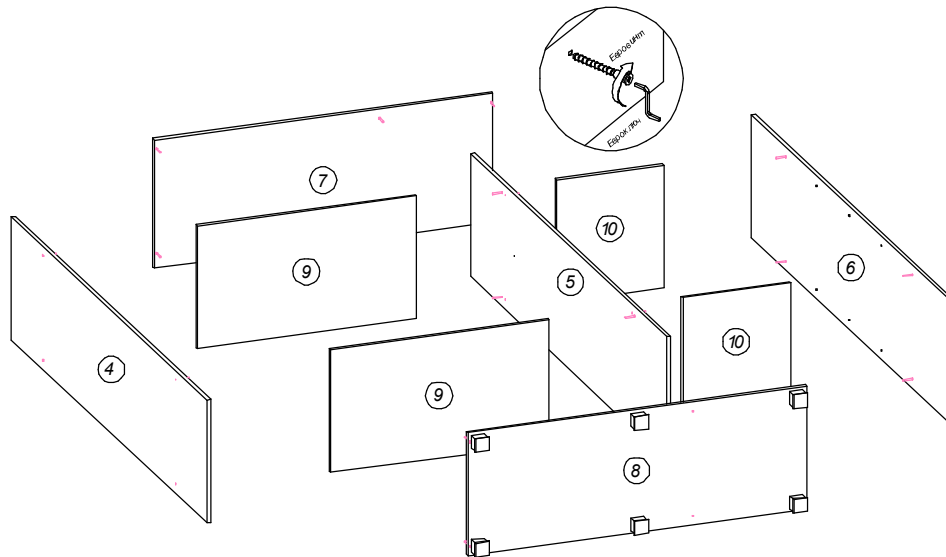

2

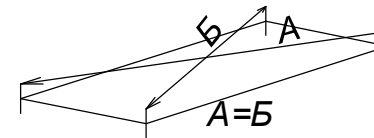
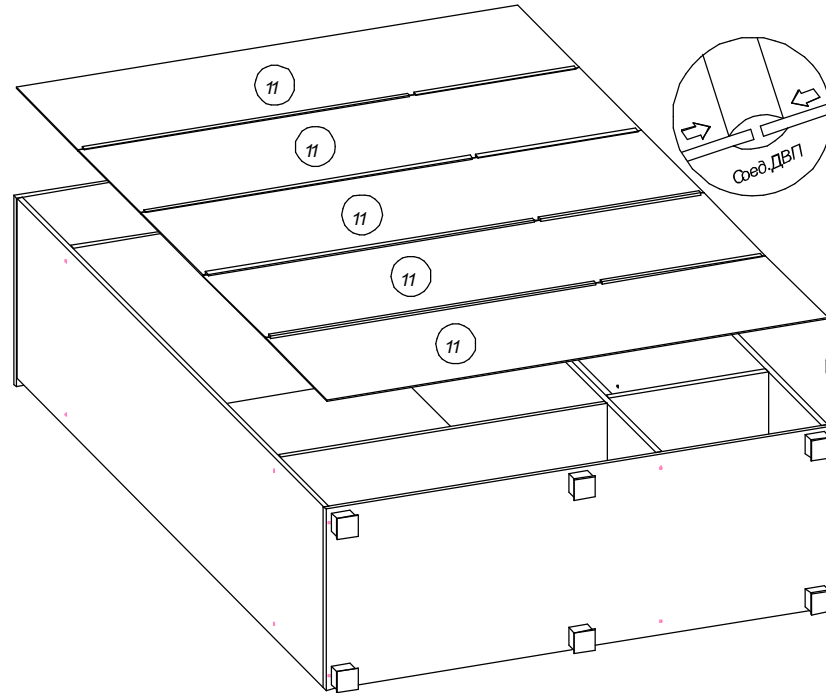

Перед тем как закрепить заднюю стенку гвоздями необходимо у собранного каркаса выровнять диагонали ($A=B$).

3

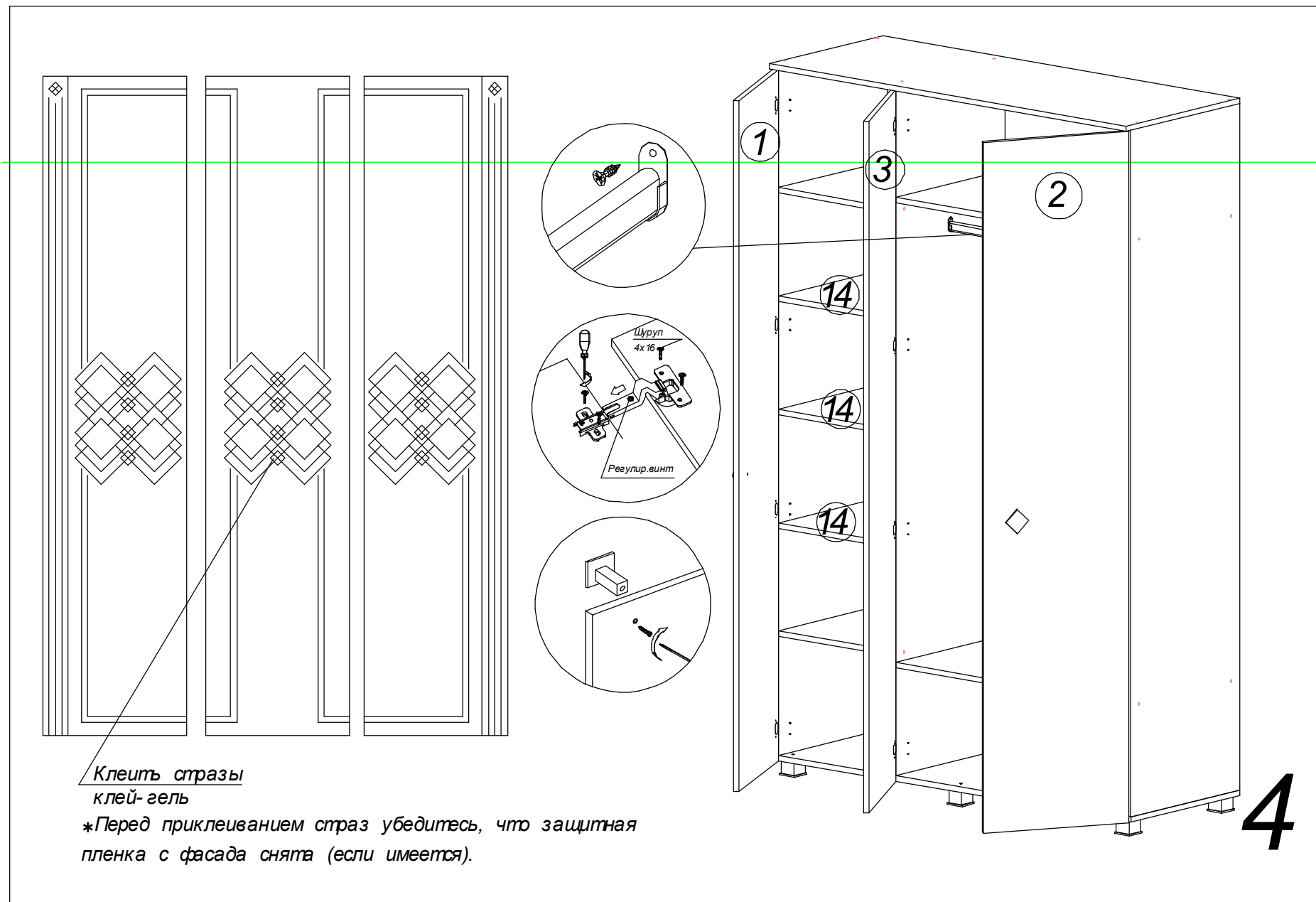

Клеить стразы
клей-гель

*Перед приклеиванием страз убедитесь, что защитная пленка с фасада снята (если имеется).

4

Фасад в сборе

Поз.	Наименование	Кол-во	Размер	
1	Створка левая	1	2 045	446
2	Створка правая	1	2 045	446
4	Фасад ящика	2	170	796
33	Фальшпанель	1	150	796

ЛДСП 16 мм(Каркас)

Поз.	Наименование	Кол-во	Размер	
5	Створка	2	1 628	396
7	Перегородка	2	2 032	490
8	Бок прав/лев.	2	2 032	490
15	Бок ящика прав/лев	4	106	450
14	Задняя стенка ящика	2	106	721
13	Вязка	4	428	490
12	Полка	3	428	490
11	Вязка	2	778	490
10	Крышка нижняя	1	1 700	490
9	Крышка верхняя	1	1 700	512

ЛХДФ 3,2 мм

Поз.	Наименование	Кол-во	Размер	
16	Задняя стенка	5	411	1 690
17	Дно ящика	2	753	455

Труба-штанга (3 мм)

Поз.	Наименование	Кол-во	Размер	
18	труба-штанга	1	773	
19	труба-штанга	1	423	

Планка соединительная для ДВП

Поз.	Наименование	Кол-во	Размер	
20	Соединитель двп	4	778	
21	Соединитель двп	8	428	

Зеркало 4 мм

Поз.	Наименование	Кол-во	Размер	
22	Зеркало	2	1 624	392

ПЕНОПЛАСТ 16 мм

Поз.	Наименование	Кол-во	Размер	
23	Проложка / Пенопласт 16 мм	1	423	45
24	Проложка / Пенопласт 16 мм	1	350	73
25	Проложка / Пенопласт 16 мм	1	927	101
26	Проложка / Пенопласт 16 мм	2	490	78
27	Проложка / Пенопласт 16 мм	1	490	135
29	Проложка / Пенопласт 16 мм	1	428	40
30	Проложка / Пенопласт 16 мм	2	1 200	43
31	Проложка / Пенопласт 16 мм	4	428	43

Фурнитура	Ед.изм.	Кол-во
стяжка-евро 6,3*50 мм	шт	46,00
стяжка hetrich эксцентриковая	шт	4,00
Ключ для стяжки евро	шт	1,00
ножка 55*55*45 мм № 2 металл	шт	8,00
ручка кнопка - K11 (№28 - хром)	шт	6,00
профиль-ручка алюминий под саморез (96 мм)	шт	1,00
шуруп 4*16 мм хром	шт	130,00
петля четырехшарнирная накладная (китай)	шт	16,00
стяжка межсекционная D5	шт	2,00
Гвоздь 2 * 20 мм	шт	150,00
Демпфер силиконовый	шт	10,00
схема-сборки	шт	1,00
штангодержатель овальный хром	шт	4,00
полкодержатель обычный	шт	12,00
направляющие шариковые, 450 мм	шт	2,00
Страза D8 мм (белая)	шт	42,00
страз)	шт	1,00
клей TITAN WILD 100 мл (для зеркал)	шт	1,00
стяжка уголок с накладкой 20x20x15 мм бежевая	шт	3,00
Заглушка для эксц. стяжки, белфорд	шт	4,00
Заглушка технологическая D 8 мм бежевая	шт	16,00
Заглушка технологическая D 5 мм бежевая	шт	24,00
Заглушка для евро-стяжки белфорд	шт	46,00

1. Внимательно изучить эскиз и инструкцию по сборке.
 2. Разложить детали по секциям, согласно инструкции.
 3. Прикрутить направляющие для выдвижных ящиков к боковинам
 4. Скрепить боковины с вязками, с помощью стяжек. Во избежание перекоса створок, после того как секция собрана, необходимо измерить диагонали. Они должны быть одинаковыми (+/- 1-2 мм).
 5. **Только после этих действий Вы можете прибить заднюю стенку !!!**
- Используйте данное примечание при сборке каждой секции
6. Положив изделие на боковину, примерить створки (створку).
 7. При наличии с одной стороны створки, присадка осуществляется относительно верхней вязки.
 8. При наличии нескольких створок, присадка начинается с верхней (относительно верхней вязки) и продолжается поочередно, с учетом зазора между створками.
 9. При установке изделия, его нужно ставить на ровную поверхность, при отсутствии таковой, использовать подкладки для исправления неровностей пола. В противном случае, возможно несовпадение углов створок и ровности всего изделия.
 10. Небольшое отклонение в створках, выравнивается регулировочными винтами на петлях.
 11. При наличии в изделии шкантов, нужно помнить, что в первую очередь шкант помещается в поперечное отверстие, а затем присаживается в продольное.
 12. При использовании шурупов, обратите внимание на то, чтобы они не оказались слишком длинными или короткими.
 13. Подпятники прибиваются ограничительным ребром вовнутрь
 14. При использовании шурупов или винтов с полукруглой головкой для крепления ручек в фасадах ящиков, необходимо произвести раззенковку в передней стенке ящика
 15. Во избежание сколов при сверловке отверстий под ручку необходимо на выходе сверла подложить дощечку и плотно прижать к детали.
 16. Нагрузка на полку не должна превышать 8 кг, при условии статичной равномерной нагрузки на полку.
 17. При наличии в изделии фасадов из МДФ, облицованных пленкой ПВХ с глянцевым покрытием, то перед установкой на каркас с него необходимо удалить защитную пленку.
 18. Петли крепить к боковине и фасаду шурупами 4 x 16 мм.
 19. Стекла с рисунком устанавливать гладкой стороной наружу, во избежании повреждения рисунка.

Общие правила эксплуатации и ухода за мебелью

Оптимальная температура закрытых помещений с корпусной мебелью - не ниже +10°C и не выше +40°C при относительной влажности воздуха от 45% до 75%.

В процессе эксплуатации створки необходимо держать в закрытом состоянии, винты, шурупы, стяжки следует периодически подтягивать.

Следует избегать механических повреждений поверхностей, контакта с водой (в случае попадания воды следует тщательно протереть и высушить поверхность), воздействия щелочных растворов, абразивных и прочих, не предназначенных для ухода за мебелью средств.

Рекомендуется использовать мягкие ткани или замшу предварительно смоченные и хорошо отжатые перед использованием.

Особенности по уходу за мебелью из разных материалов смотрите на нашем сайте mcstyle.ru во вкладке "ПОКУПАТЕЛЯМ" в шапке сайта.

Гарантийные обязательства

1. Изготовитель гарантирует соответствие изделия требованиям ГОСТ 16371, 19917 при соблюдении покупателем правил транспортировки, хранения, сборки и эксплуатации
 2. Гарантийный срок эксплуатации изделия - 12 месяцев со дня продажи, но не более 18 месяцев со дня изготовления.
- Гарантии не распространяются на изделия поврежденные при перевозке, а также при несоблюдении правил сборки, эксплуатации и хранения, изложенных в настоящей инструкции.

Инструкция по сборке и эксплуатации мебели

Уважаемые покупатели, рекомендуем доверить сборку Вашей мебели профессиональным сборщикам



AMEЛИ ШК-007 (Шкаф) 4-х ств. Д1700

Габариты: 1700 x 2109 x 515 мм

Боковины имеют левую и правую сторону. Ориентир - накол под штангодержатель (расположение вверх)

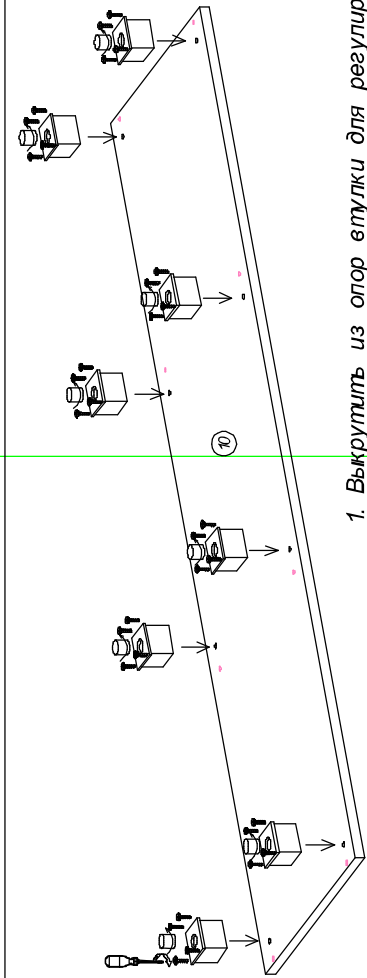

1. Выкрутить из опор втулки для регулирования высоты.
2. Совместить отверстия на крышке нижней и на опоре. Крепить шурупами 4x16мм
3. Вернуть обратно втулки для регулирования высоты.

1

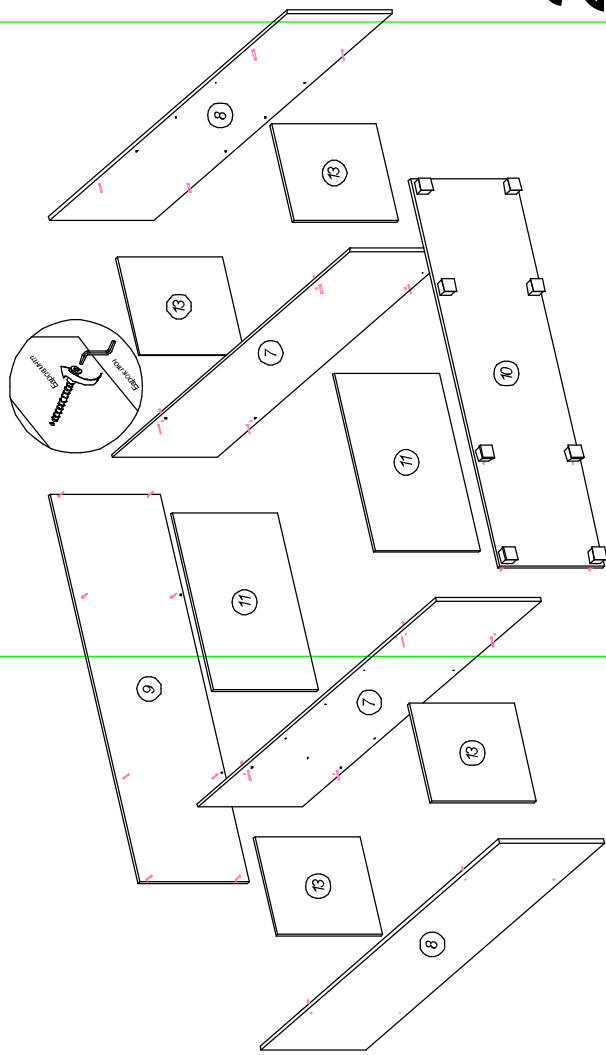

2

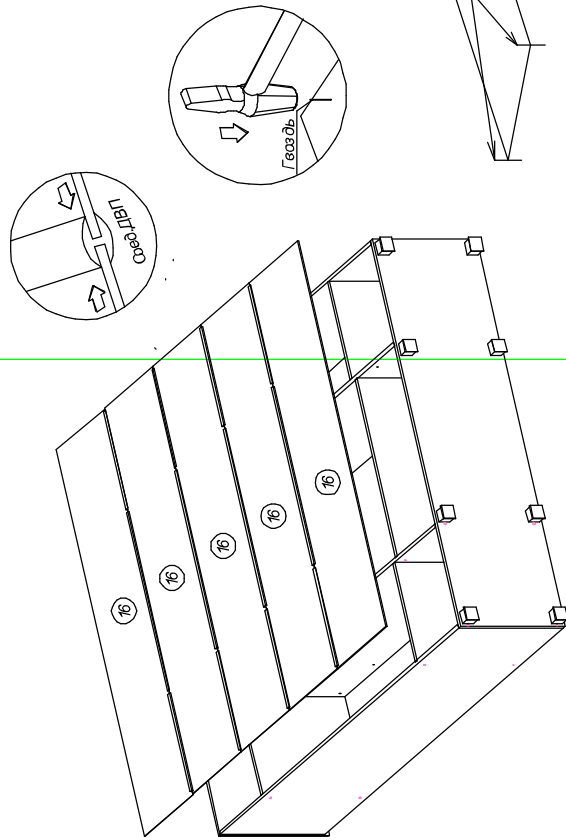

Перед тем как закрепить заднюю стенку гвоздями необходимо у собранного каркаса выровнять диагонали (A=B).

3

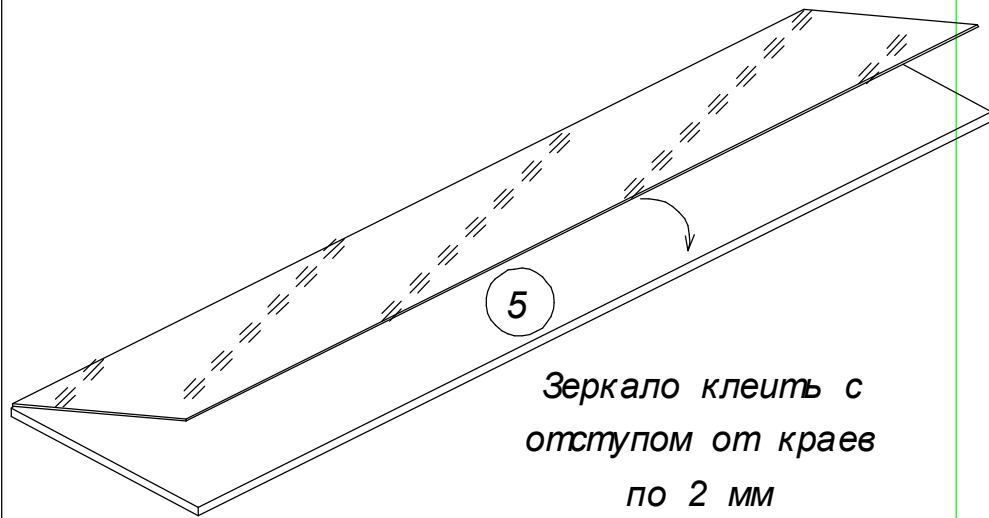

Зеркало клеить с отступом от краев по 2 мм

Для дополнительной фиксации ОБЯЗАТЕЛЬНО нужно использовать клей. Клей наносится сплошной полосой, согласно схемы (см.сх2.)





Схема нанесения клея на зеркало (Сх.2)

4

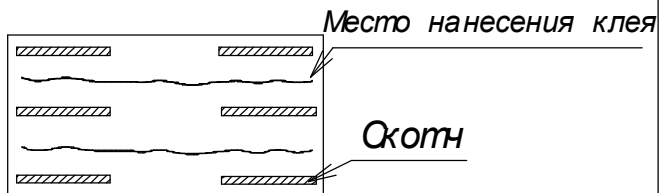
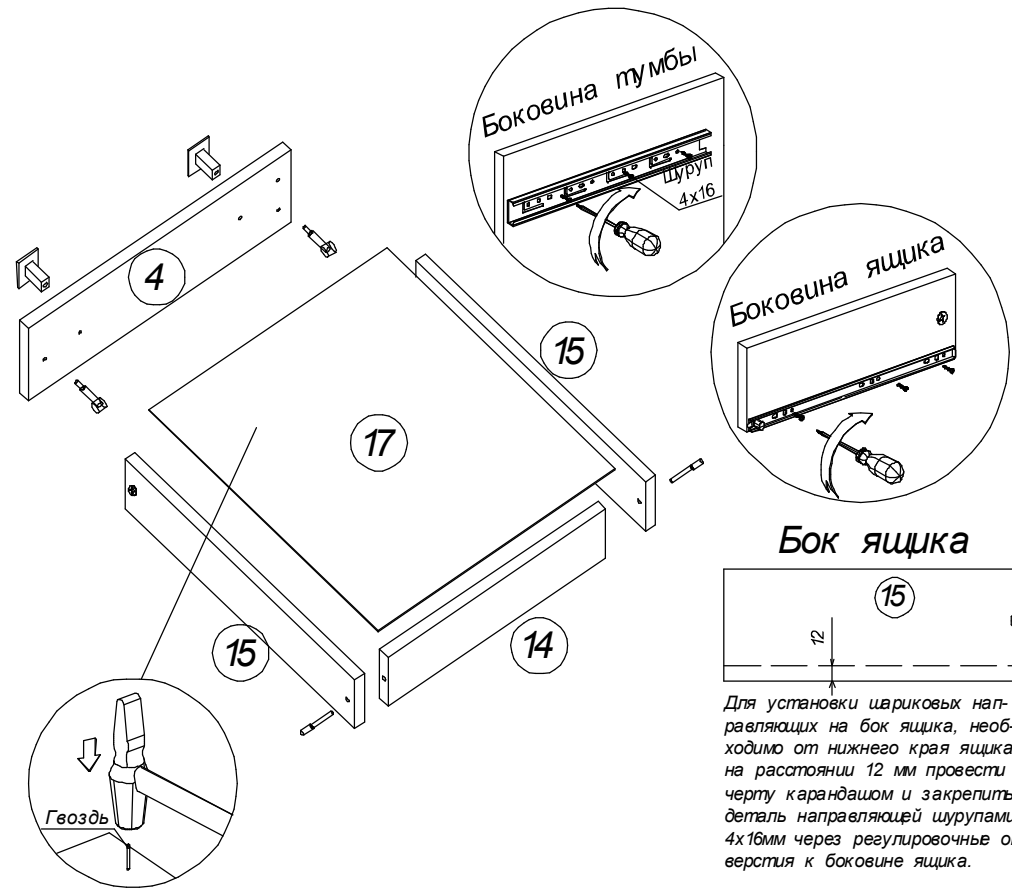

Для установки шариковых направляющих на бок ящика, необходимо от нижнего края ящика на расстоянии 12 мм провести черту карандашом и закрепить деталь направляющей шурупами 4x16мм через регулировочные отверстия к боковине ящика.

-  Регулировочное отверстие шариковых направляющих по высоте
-  Регулировочное отверстие шариковых направляющих по длине

5

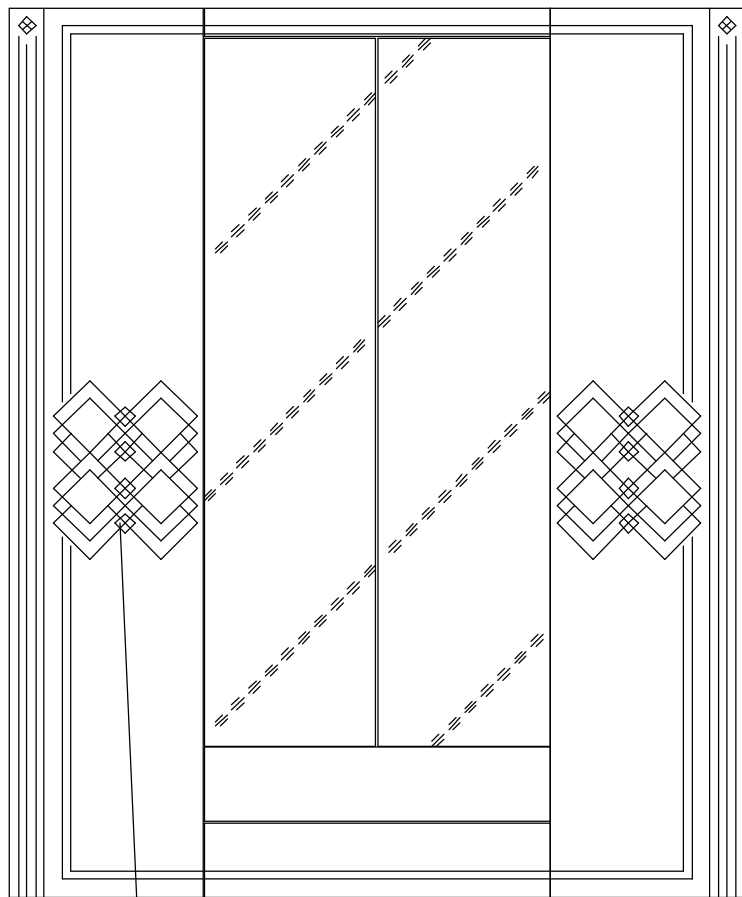

Клеить стразы
клей-гель

*Перед приклеиванием страз убедитесь, что защитная пленка с фасада снята (если имеется).

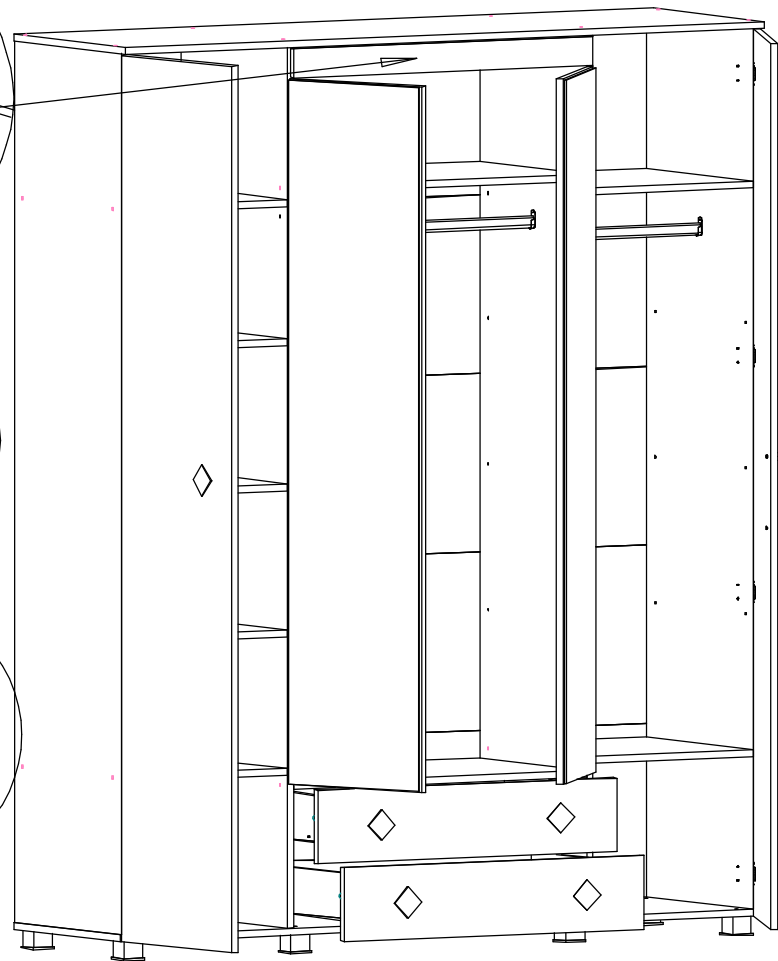
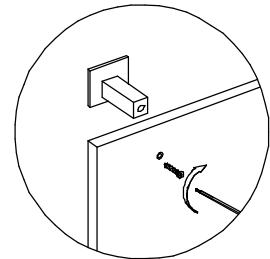
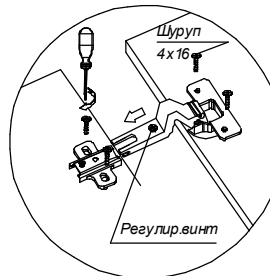
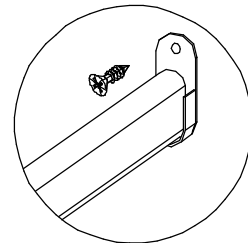
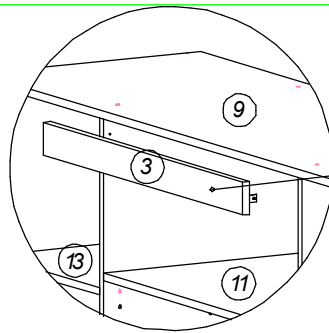

ЛДСП 16 мм(Каркас)

Поз.	Наименование	Кол-во	Размер	
1	Крышка	2	1 336	250
2	Бок	2	1 635	250
3	Перегородка	1	1 302	250
4	Перегородка	2	138	138

ЛДВП

Поз.	Наименование	Кол-во	Размер	
5	Дно ящика	7	1 325	234

Планка соединительная для ДВП

Поз.	Наименование	Кол-во	Размер	
6	Планка для ДВП	6	1 302	

Ортопедическое основание 1,6 м * 2 м / подъем. механизм (Разборное)

Поз.	Наименование	Кол-во	Размер	
	Осн.1,6 м * 2 м / под. мех.	1		
	Подъем. мех. к основанию	1		

ПЕНОПЛАСТ 16 мм

Поз.	Наименование	Кол-во	Размер	
100	Проложка / Пенопласт 16 мм	1	299	112
101	Проложка / Пенопласт 16 мм	2	299	250
102	Проложка / Пенопласт 16 мм	1	333	250

Фурнитура		Ед.изм.	Кол-во
Гвоздь 2 * 20 мм		шт	80,00
стяжка-евро 6,3*50 мм		шт	16,00
Ключ для стяжки евро		шт	1,00
стяжка hettich эксцентриковая		шт	4,00
стяжка межсекционная D8		шт	4,00
схема-сборки		шт	1,00
Муфта (футорка) M6, D8, L 10 мм		шт	8,00
Заглушка для евро-стяжки белфорд		шт	16,00
Заглушка для эксц. стяжки, белфорд		шт	4,00
Ручка для основания		шт	1,00

1. Внимательно изучить эскиз и инструкцию по сборке.
 2. Разложить детали по секциям, согласно инструкции.
 3. Прикрутить направляющие для выдвижных ящиков к боковинам
 4. Скрепить боковины с вязками, с помощью стяжек. Во избежание перекоса створок, после того как секция собрана, необходимо измерить диагонали. Они должны быть одинаковыми (+/- 1-2 мм).
 - 5. Только после этих действий Вы можете прибить заднюю стенку !!!**
- Используйте данное примечание при сборке каждой секции
6. Положив изделие на боковину, примерить створки (створку).
 7. При наличии с одной стороны створки, присадка осуществляется относительно верхней вязки.
 8. При наличии нескольких створок, присадка начинается с верхней (относительно верхней вязки) и продолжается поочередно, с учетом зазора между створками.
 9. При установке изделия, его нужно ставить на ровную поверхность, при отсутствии таковой, использовать подкладки для исправления неровностей пола. В противном случае, возможно несовпадение углов створок и ровности всего изделия.
 10. Небольшое отклонение в створках, выравнивается регулировочными винтами на петлях.
 11. При наличии в изделии шкантов, нужно помнить, что в первую очередь шкант помещается в поперечное отверстие, а затем присаживается в продольное.
 12. При использовании шурупов, обратите внимание на то, чтобы они не оказались слишком длинными или короткими.
 13. Подпятники прибиваются ограничительным ребром вовнутрь
 14. При использовании шурупов или винтов с полукруглой головкой для крепления ручек в фасадах ящиков, необходимо произвести раззенковку в передней стенке ящика
 15. Во избежание сколов при сверловке отверстий под ручку необходимо на выходе сверла подложить дощечку и плотно прижать к детали.
 16. Нагрузка на полку не должна превышать 8 кг, при условии статичной равномерной нагрузки на полку.
 17. При наличии в изделии фасадов из МДФ, облицованных пленкой ПВХ с глянцевым покрытием, то перед установкой на каркас с него необходимо удалить защитную пленку.
 18. Петли крепить к боковине и фасаду шурупами 4 x 16 мм.
 19. Стекла с рисунком устанавливать гладкой стороной наружу, во избежании повреждения рисунка.

Общие правила эксплуатации и ухода за мебелью

Оптимальная температура крытых помещений с корпусной мебелью - не ниже +10°C и не выше +40°C при относительной влажности воздуха от 45% до 75%.

В процессе эксплуатации створки необходимо держать в закрытом состоянии, винты, шурупы, стяжки следует периодически подтягивать.

Следует избегать механических повреждений поверхностей, контакта с водой (в случае попадания воды следует тщательно протереть и высушить поверхность), воздействия щелочных растворов, абразивных и прочих, не предназначенных для ухода за мебелью средств.

Рекомендуется использовать мягкие ткани или замшу предварительно смоченные и хорошо отжатые перед использованием.

Особенности по уходу за мебелью из разных материалов смотрите на нашем сайте mcstyle.ru во вкладке "ПОКУПАТЕЛЯМ" в шапке сайта.

Гарантийные обязательства

1. Изготовитель гарантирует соответствие изделия требованиям ГОСТ 16371, 19917 при соблюдении покупателем правил транспортировки, хранения, сборки и эксплуатации
 2. Гарантийный срок эксплуатации изделия - 12 месяцев со дня продажи, но не более 18 месяцев со дня изготовления.
- Гарантии не распространяются на изделия поврежденные при перевозке, а также при несоблюдении правил сборки, эксплуатации и хранения, изложенных в настоящей инструкции.

Инструкция по сборке и эксплуатации мебели

Уважаемые покупатели, рекомендуем доверить сборку Вашей мебели профессиональным сборщикам

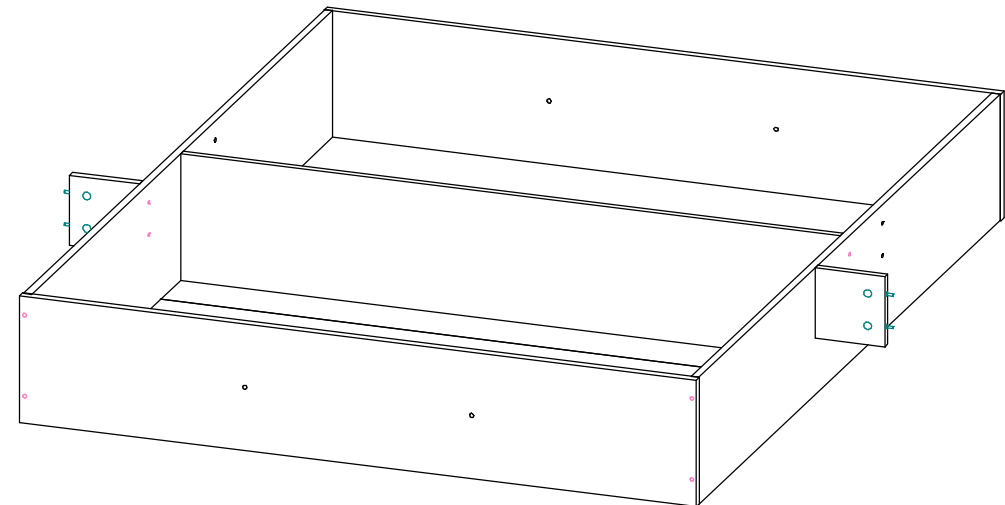

АМЕЛИ ДО-002 (Основание с П/М) к КР-001 (Кровать)

Габариты: 1610 x 253 x 1667 мм

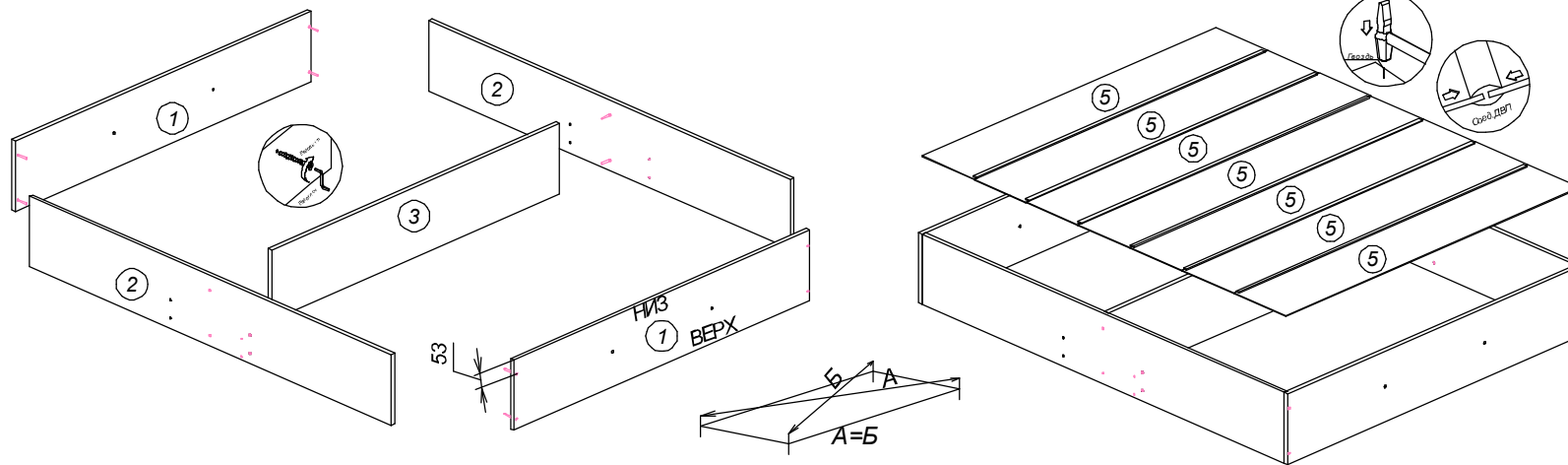

Перед тем как закрепить заднюю стенку гвоздями необходимо у собранного каркаса выровнять диагонали (A=B).

В царгу вкрутить муфты футорки, эксцентрики. Крепить подъемный механизм винтами. Крепить перегородку на эксцентриковую стяжку

