

**Полка Карамель.  
Комплект «Классика»  
Руководство по сборке и эксплуатации изделия.**

Сборку изделия должен производить квалифицированный сборщик.

**1. Назначение изделия.**

1.1 Полка предназначена для хранения книг, документов и различных принадлежностей.

**2. Внешний вид и габариты изделия.**

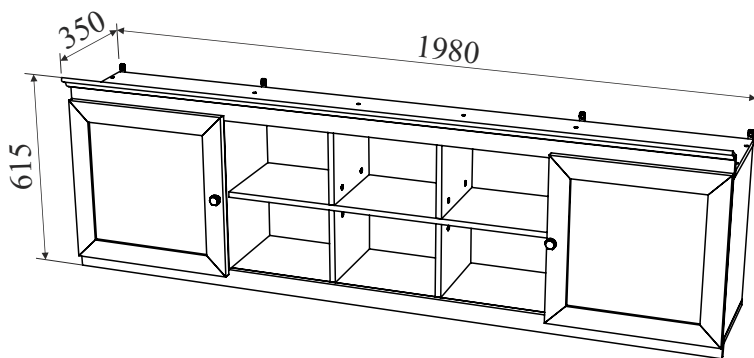

**3. Рекомендации по эксплуатации и обслуживанию**

Качество и комплектность изделия рекомендуется проверять в магазине при покупке в распакованном виде. Сборка изделия должна проводиться в порядке, изложенном в настоящем руководстве. Удаление пыли с изделия следует проводить слегка влажной мягкой салфеткой. Во избежание деформации деталей и изменения цвета изделия не устанавливать мебель на прямом солнечном свете.

**Допустимая нагрузка на полку не более 10 кг, распределенные по всей длине.**

При эксплуатации изделия **ЗАПРЕЩАЕТСЯ** :

- 1) устанавливать мебель вблизи отопительных приборов, вплотную к сырým стенам и в помещениях с относительной влажностью более 70%;
- 2) применять химические чистящие средства для уборки мебели.

**4. Гарантии изготовителя**

- 4.1 Гарантийный срок эксплуатации изделия - 18 месяцев со дня продажи магазином. В период гарантийного срока изготовитель гарантирует ремонт изделий или их замену, если потребителем не нарушены правила эксплуатации.
- 4.2 Изготовитель оставляет за собой право вносить изменения в конструкцию изделия, не ухудшая его конструктивные и эксплуатационные характеристики.

## 5. Комплектация изделия.

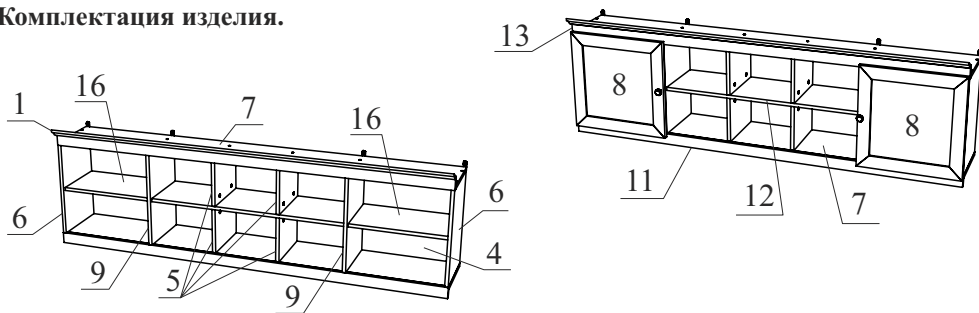

№ дет.	Наименование детали	Длина	Ширина	Толщина	Кол-во
		мм.			
1	Карниз	1980	70	38	1
4	Задняя ДВП стенка	1976	497	3	1
5	Перегородка	225	283	16	4
6	Боковая стенка	467	300	16	2
7	Дно, крыша	1980	284	16	2
8	Дверь	497	497	22	2
9	Перегородка	467	300	16	2
11, 13	Планка	1980	55	16	2
12	Центральная полка	981	284	16	1
16	Боковая полка	464	284	16	2
	Руководство по эксплуатации				1
	Комплект фурнитуры				1

## 6. Комплектация фурнитуры

<p>Евровинт 7x50 (для ДСП 16мм)</p> <p>28 шт</p>	<p>Заглушка для евровинта</p> <p>28 шт</p>	<p>Эксцентрик</p> <p>10 шт</p>	<p>Эксцентрик двусторонний</p> <p>4 шт</p>	<p>Заглушка для эксцентрика</p> <p>18 шт</p>
<p>Подвеска</p> <p>4 шт</p>	<p>Дюбель 8x50 с саморезом 4x60</p> <p>4 шт</p>	<p>Саморез 2,5x20 (для ДВП)</p> <p>35 шт</p>	<p>Саморез 4x16 (для петель и навесов)</p> <p>24 шт</p>	<p>Саморез 4x25 с прессшайбой</p> <p>5 шт</p>
<p>Ручка-кнопка</p> <p>2 шт</p>	<p>Винт М4x25</p> <p>2 шт</p>	<p>Петля накладная</p> <p>4 шт</p>	<p>Полкодержатель</p> <p>8 шт</p>	<p>Ключ для евровинтов</p> <p>1 шт</p>



## 7. Установка фурнитуры.

7.1. Закрепите к деталям 6 ответные планки петель с помощью саморезов 4x16.

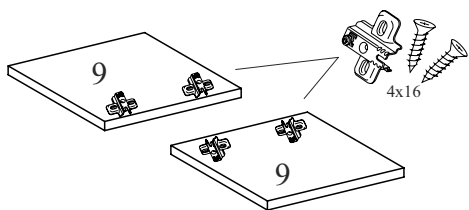

7.2. Закрепите петли на деталях 8 с помощью саморезов 4x16.

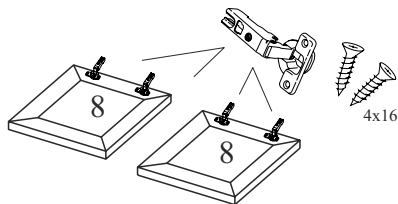

7.3. Вставьте в отверстия  $\phi 15 \times 13$  в деталях 7 и 5 эксцентрики.

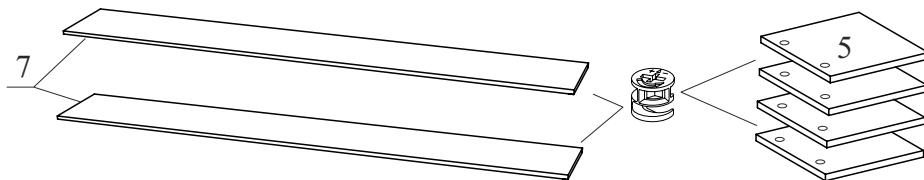

7.4. Закрепите дюбеля для эксцентриков в деталях 11 и 13. Закрепите к детали 13 карниз (дет. 1) с помощью саморезов 4,2x13.

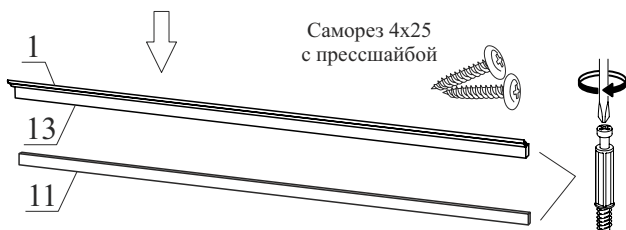

**9. Сборка. ВНИМАНИЕ!** При сборке избегать неосторожных ударов и излишних усилий. Сборку производить в горизонтальном положении.

9.1. Соедините детали 5 с деталью 12 с помощью двустороннего дюбеля и затяните эксцентрики.

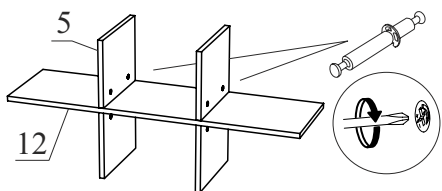

9.2. Закрепите к детали 12 детали 9 с помощью эксцентрика 7x50.

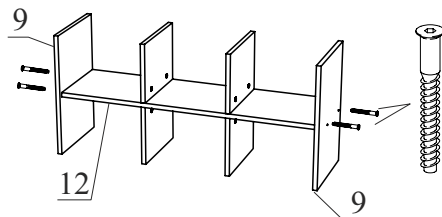

9.3. Закрепите детали 7 и 6 к конструкции с помощью евровинтов 7x50.

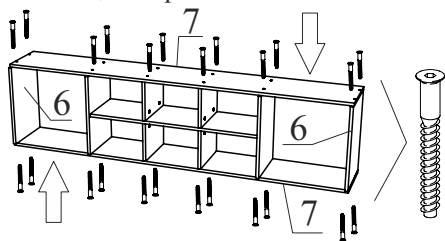

9.4. Закрепите детали 11 и 13 затянув эксцентрики.

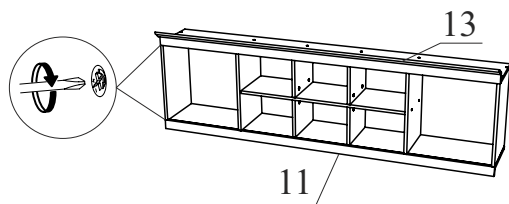

9.5. Выровняйте диагональ и закрепите заднюю ДВП стенку с помощью саморезов 2,5x20. Закрепите подвески с помощью саморезов 4x16.

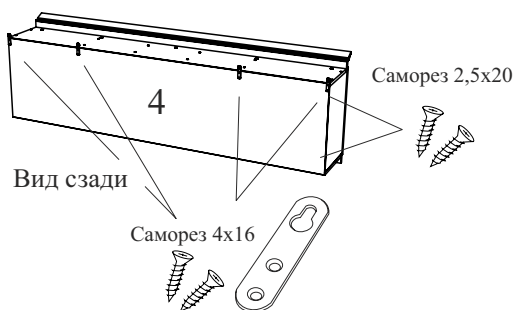

9.6. Установите двери. Закрепите ручки. Вставьте полкодержатели и полки (дет. 16)

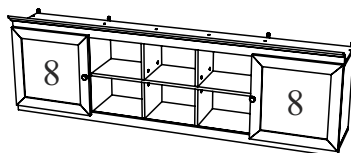

9.7. В заранее выбранном месте сделайте разметку под дюбели.

9.8. Просверлите отверстие в стене сверлом или буром диаметром 6 мм.

9.9. Установите дюбели с саморезами и навесьте полку.

9.10. Установить пластмассовые заглушки на шляпки евровинтов и головки эксцентриков на видимых поверхностях изделия.

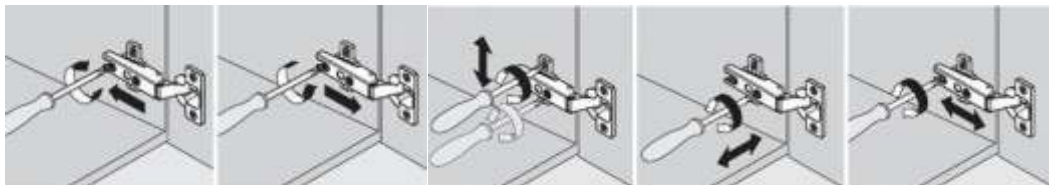

Монтаж

Демонтаж

Регулировка  
по высоте

Регулировка  
по ширине

Регулировка  
по глубине

ОТК \_\_\_\_\_

ООО "Фабрика 38"

Россия, Удмуртская Республика, г.Ижевск, ул. Саратовская, д.37А  
Тел./факс (3412) 74-29-81 38popugaev@sign.izhnet.ru www.mebel-sign.ru