

## Сборка углового дивана «Нью Йорк» 2т-1пф (1пф-2т)

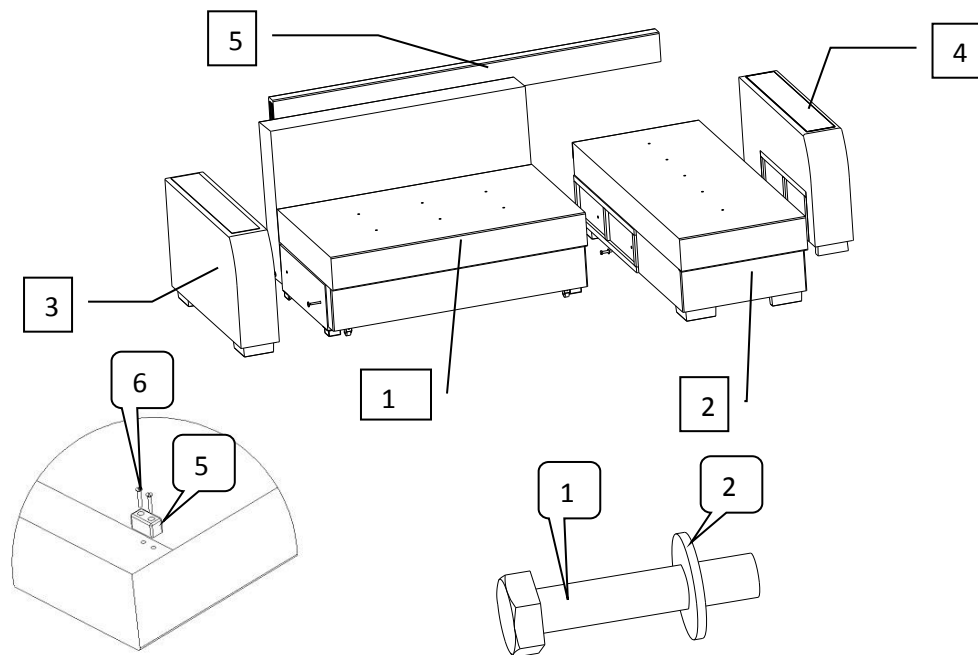

- Освободить мебель от упаковки.
  - Закрепить боковину с нужной стороны короба дивана при помощи болтов М8х70 – 2шт. (3), шайб М8 – 2 шт. (4).
  - Установить пластиковые упоры – 2 шт. (5) на сиденье дивана и закрепить их винтами М6х35 – 4шт. (6). Установить сиденье в направляющие, на коробе дивана.
  - Закрепить боковину на короб оттоманки при помощи болтов М8х70 – 2 шт. (3). Болты крепить через усовые гайки.
  - Закрепить оттоманку (2) с диваном (1) при помощи болтов М10х50 – 2шт. (1) и шайб 10 – 2 шт. (2).
  - Установить на зацепы малую спинку (5). Зацепы находятся с внутренней стороны боковин и на торцах малой спинки.
  - Сборку осуществлять в количестве человек - не менее 2-х.
- Выдвигать сиденье дивана необходимо за тканевый ремешок. Для этого нужно встать по центру от сиденья, и потянуть на себя ремешок до полного выдвигания.**

При необходимости сменить сторону угла необходимо:

- Перевернуть оттоманку на внутреннюю сторону.
- Расстегнуть молнию на доньшке короба оттоманки.
- Отсоединить боковину от короба, выкрутив болты.
- Выдвинуть сиденье дивана и отсоединить боковину от короба дивана, выкрутив болты.
- Закрепить боковину с оттоманки на противоположную сторону короба дивана при помощи болтов.
- Перевернуть короб оттоманки на противоположную сторону.
- Закрепить боковину с дивана на противоположную сторону оттоманки при помощи болтов.
- Застегнуть молнию на доньшке короба оттоманки.
- Установить оттоманку на опоры.
- Закрепить оттоманку (2) с диваном (1) при помощи болтов М10х50 – 2шт. (5) и шайб 10 – 2 шт. (6).

### Комплектовочная ведомость

поз.	Наименование	Кол-во, шт.
1	Диван 2т	1
2	Оттоманка 1пф	1
3	Боковина лев.	1
4	Боковина прав.	1
5	Малая спинка	1
6	Подспинные подушки	2
<b>Фурнитура</b>		
1	Болт М10х50	2
2	Шайба 10	2
3	Болт М8х70	4
4	Шайба 8	2
5	Пластиковый упор	2
6	Винт М6х35	4

### Сборка дивана 3т «Нью Йорк»

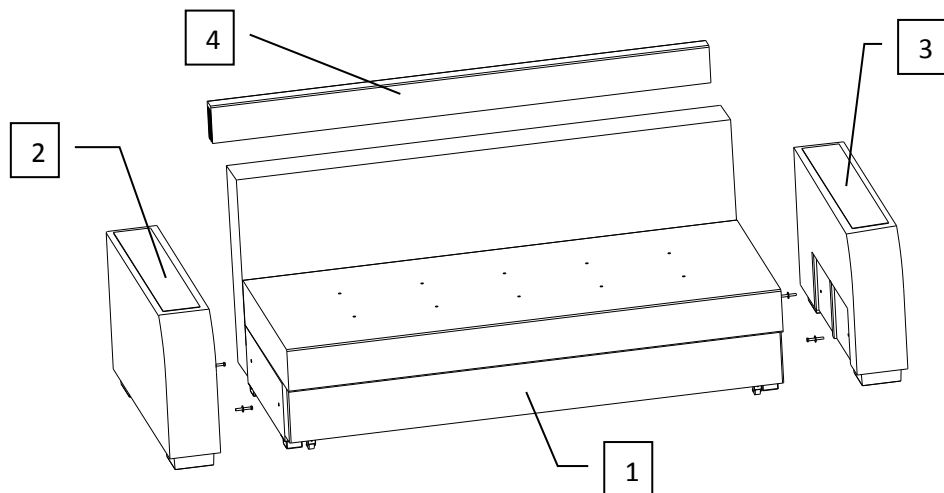

1. Освободить мебель от упаковки.

2. Закрепить боковины (2,3) с основанием дивана (1) при помощи болтов М8х60 – 4шт. (1) и шайб 8 – 4 шт. (2).

3. Установить на зацепы малую спинку (4). Зацепы находятся с внутренней стороны боковин и на торцах малой спинки.

4. Сборку осуществлять в количестве человек - не менее 2-х.

**Выдвигать сиденье дивана необходимо за тканевый ремешок. Для этого нужно встать по середине сиденья и потянуть на себя ремешок до полного выдвигения.**

#### Комплектовочная ведомость

поз.	Наименование	Кол-во, шт.
1	Основание дивана	1
2	Боковина лев.	1
3	Боковина прав.	1
4	Малая спинка	1
5	Подспинные подушки	2
<b>Фурнитура</b>		
1	Болт М8х60	4
2	Шайба 8	4

### Сборка дивана 3т «Нью Йорк»

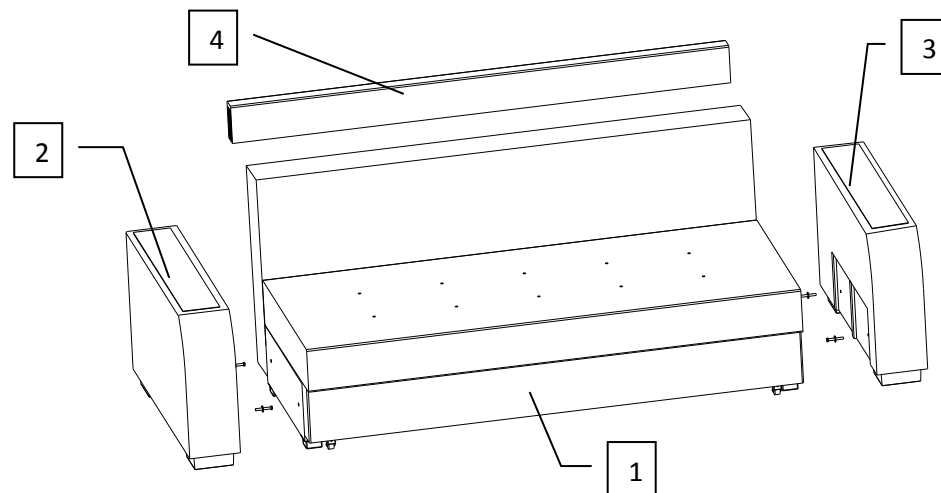

1. Освободить мебель от упаковки.

2. Закрепить боковины (2,3) с основанием дивана (1) при помощи болтов М8х60 – 4шт. (1) и шайб 8 – 4 шт. (2).

3. Установить на зацепы малую спинку (4). Зацепы находятся с внутренней стороны боковин и на торцах малой спинки.

4. Сборку осуществлять в количестве человек - не менее 2-х.

**Выдвигать сиденье дивана необходимо за тканевый ремешок. Для этого нужно встать по середине сиденья и потянуть на себя ремешок до полного выдвигения.**

#### Комплектовочная ведомость

поз.	Наименование	Кол-во, шт.
1	Основание дивана	1
2	Боковина лев.	1
3	Боковина прав.	1
4	Малая спинка	1
5	Подспинные подушки	2
<b>Фурнитура</b>		
1	Болт М8х60	4
2	Шайба 8	4